

DE Bedienungsanleitung

FR Manuel d'utilisation

GB Operating instructions

IT Istruzioni d'uso lampada

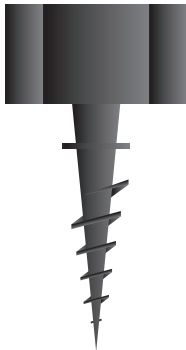
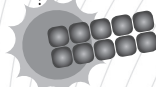
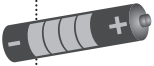

MOLE STOP 1000

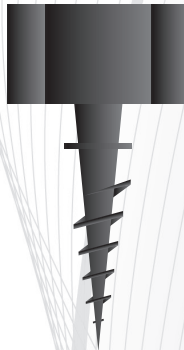

MOLE STOP SOLAR



01 ... MOLE STOP 1000

02 ... Batterien
Batteries
Batteries
Batterie

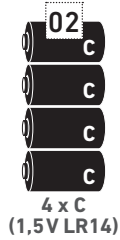
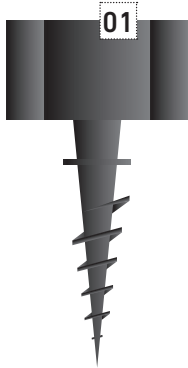

03 ... MOLE STOP SOLAR

04 ... Solarpanel
Panneau solaire
Solar panel
Pannello solare

05 ... Erdspieß
Piquet
Ground pike
Spiedo

06 ... Kabel
Câble
Cable
Cavo

07 ... Schrauben
Vis
Screws
Viti

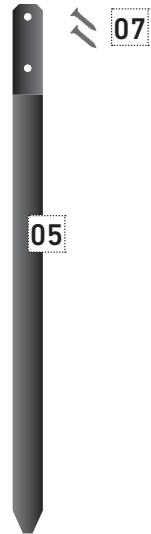
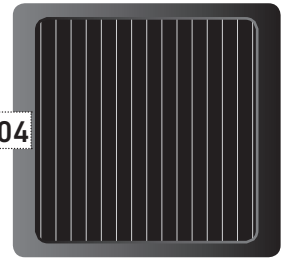
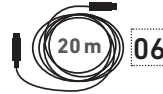
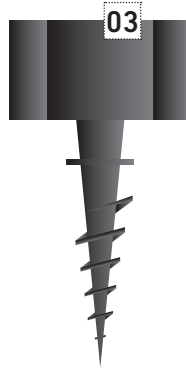

MOLE STOP 1000

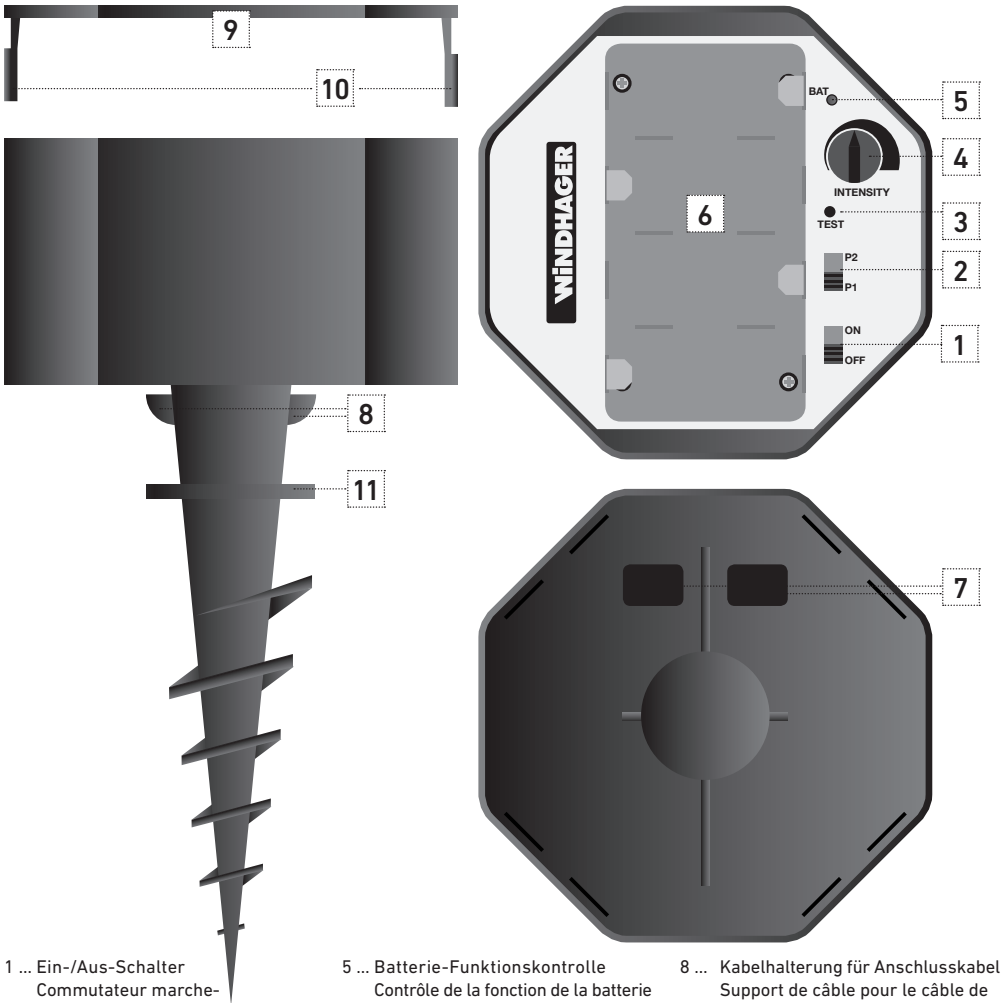

- 1 ... Ein-/Aus-Schalter
Commutateur marche-arrêt
On/off switch
Pulsante on/off
- 2 ... Programmwahl
Sélection du programme
Mode selector
Selezione programma
- 3 ... Batterie-Tester
Testeurs de batterie
Battery tester
Tester batteria
- 4 ... Intensitätsregler
Régulateur d'intensité
Intensity regulator
Regolatore d'intensità

- 5 ... Batterie-Funktionskontrolle
Contrôle de la fonction de la batterie
Battery function control
Controllo funzione delle batterie
- 6 ... Batteriefach
Compartment des piles
Battery compartment
Vano portabatterie
- 7 ... Anschlussbuchsen für ein weiteres Gerät (230V Adapter oder Solar-Akku)
Broches de raccordement pour un autre appareil (adaptateur 230V ou batterie solaire)
Ports for other equipment (230-V adapter or solar battery
Boccole di collegamento per un'altra apparecchiatura (adattatore 230V o batteria solare)

- 8 ... Kabelhalterung für Anschlusskabel
Support de câble pour le câble de connexion
Connection cable bracket
Portacavo per cavo di collegamento
- 9 ... Gehäusekappe
Couvercle du boîtier
Housing cap
Calotta alloggiamento
- 10 ... Schnappverschlüsse
Fermetures à bouton pression
Snap locks
Chiusura rapida
- 11 ... Tiefenanschlag für Erdschraube
Butée de profondeur pour vissage au sol
Depth stop for ground screw
Battuta profondità per asta filettata

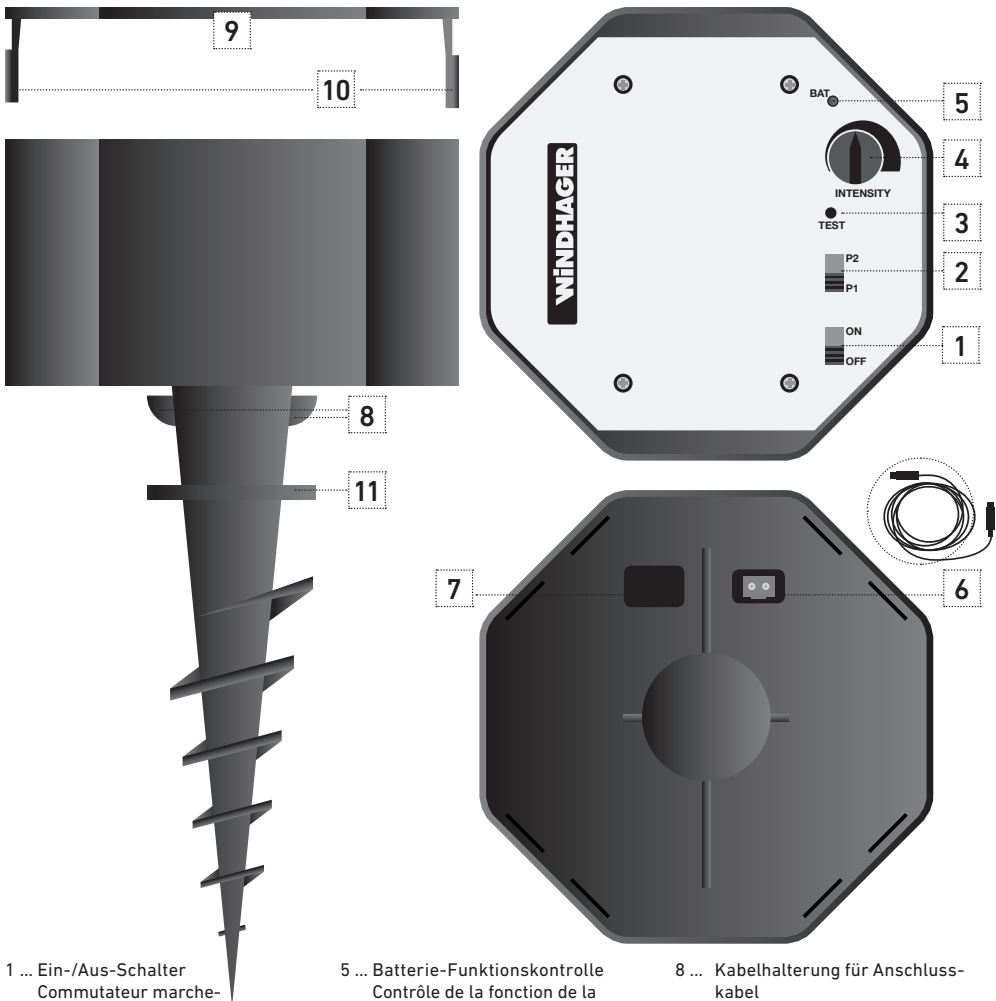
MOLE STOP **SOLAR**

- 1 ... Ein-/Aus-Schalter
Commutateur marche-arrêt
On/off switch
Pulsante on/off
- 2 ... Programmwahl
Sélection du programme
Mode selector
Selezione programma
- 3 ... Batterie-Tester
Régulateur d'intensité
Battery tester
Tester batteria
- 4 ... Intensitätsregler
Régulateur d'intensité
Intensity regulator
Regolatore d'intensità

- 5 ... Batterie-Funktionskontrolle
Contrôle de la fonction de la batterie
Battery function control
Controllo funzione delle batterie
- 6 ... Anschlussbuchse für Solarpanel
Prise de connexion pour panneau solaire
Solar panel port
Boccola di collegamento per pannello solare
- 7 ... Anschlussbuchsen für 230 V
Adapter
Prises de connexion pour adaptateur 230 V
230-V adapter port
Boccole di collegamento per adattatore 230V

- 8 ... Kabelhalterung für Anschlusskabel
Support de câble pour le câble de connexion
Connection cable bracket
Portacavo per cavo di collegamento
- 9 ... Gehäusekappe
Couvercle du boîtier
Housing cap
Calotta alloggiamento
- 10 ... Schnappverschlüsse
Fermetures à bouton pression
Snap locks
Chiusure rapide
- 11 ... Tiefenanschlag für Erdschraube
Butée de profondeur pour vissage au sol
Depth stop for earth bolt
Battuta profondità per asta filettat

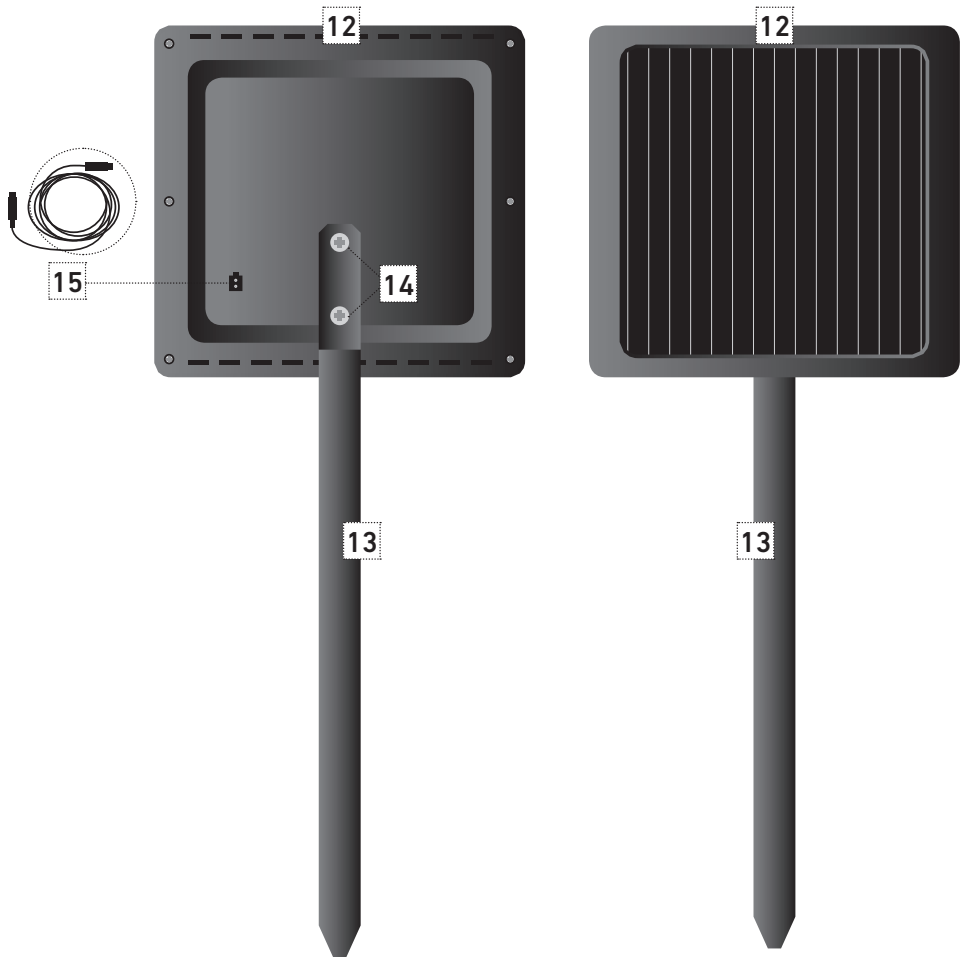

12 ... Solarpanel
 Panneau solaire
 Solar panel
 Pannello solare
 13 ... Erdspieß
 Piquet
 Ground pike
 Spiedo

14 ... Befestigung
 Fixation
 Mount
 Fissaggio

15 ... Anschlussbuchse für
 MOLE STOP SOLAR
 Prise de connexion pour
 MOLE STOP SOLAR
 MOLE STOP SOLAR port
 Boccia di collegamento per
 MOLE STOP SOLAR

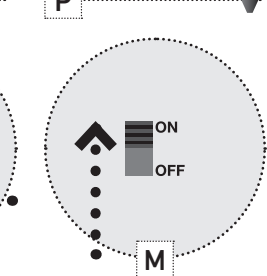
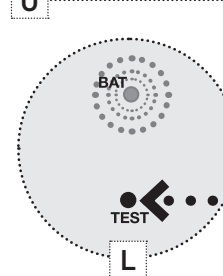
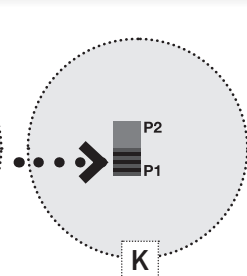
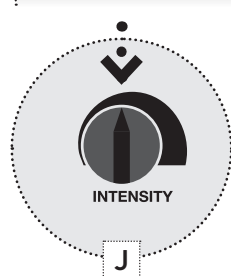
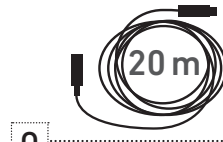
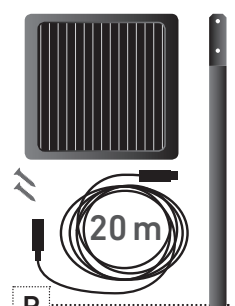
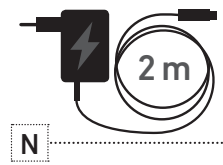
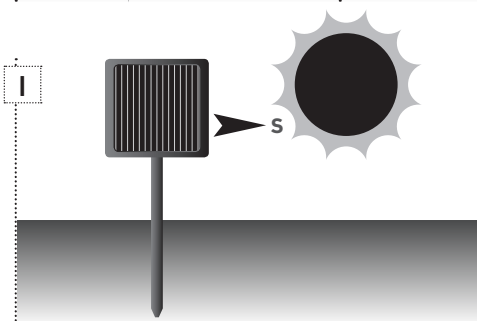
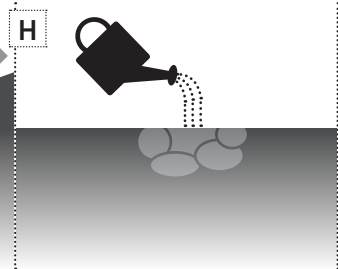
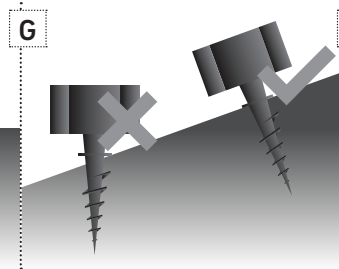
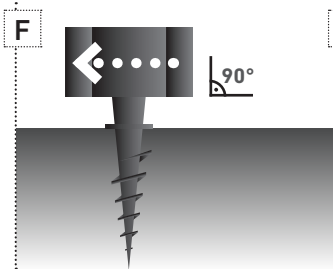
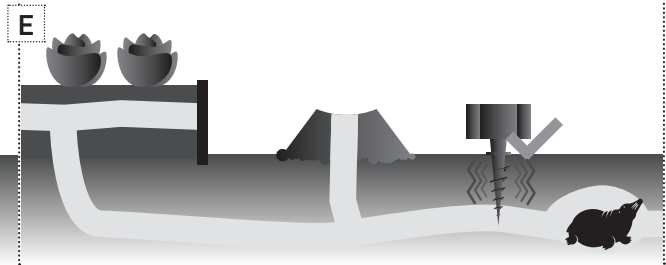
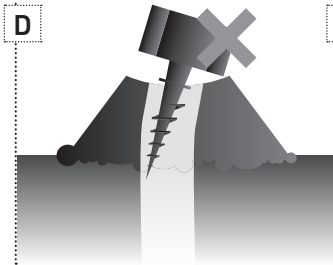
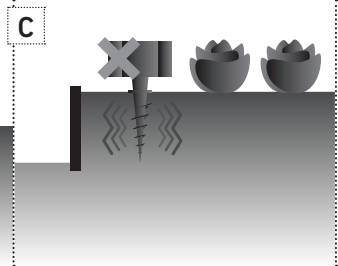
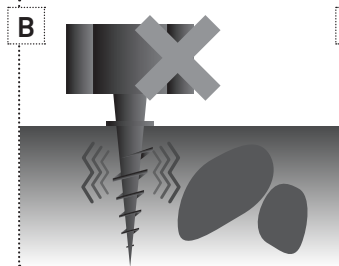
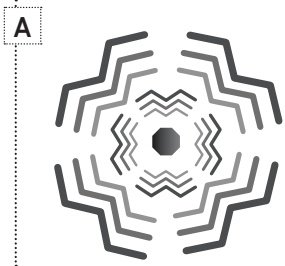

**VERTRIEB | ÉDITEUR |
DISTRIBUTORS |
DISTRIBUTORE:**

Windhager Handelsges.m.b.H.
Industriestraße 2
5303 Thalgau, Austria
office@windhager.eu

**Ausgabe | Édition |
Edition | Edizione:**

09. 2017, Version 1.0

**INHALTSVERZEICHNIS |
INDICE | CONTENTS |
SOMMAIRE:**

DEUTSCH 8



FRANÇAIS 10



ENGLISH 12



ITALIANO 14



REST OF EUROPE 16



CZ CZECH 16

RO ROMANIAN 25

IS ICELANDIC 35

SK SLOVAKIAN 17

BG BULGARIAN 27

ES SPANISH 36

SI SLOVENE 18

TR TURKISH 28

EE ESTONIAN 38

BA BOSNIAN 19

SE SWEDISH 29

LV LATVIAN 39

HU HUNGARIAN 20

NL DUTCH 30

LT LITHUANIAN 40

HR CROATIAN 22

DK DANISH 32

RU RUSSIAN 41

RS SERBIAN 23

NO NORWEGIAN 33

PL POLISH 24

FI FINNISH 34

ALLGEMEINES

MOLE STOP ist problemlos in der Anwendung gegen Wühlmäuse und Maulwürfe. Jedoch ist der erzielbare Erfolg stärker von äußeren Bedingungen wie Bodenverhältnisse, Befallstärke, Umgebungstemperatur etc. abhängig, als dies beim Einsatz von umweltschädigenden Giften der Fall ist.

Verwühlprobe:

Mit einer Sonde (z. B. Holzstab) Gänge aufspüren und an einigen Stellen auf einer Länge von ca. 30 cm freilegen. Öffnungen regelmäßig kontrollieren. Jene, die zuerst verwühlt werden, liegen meist in der Nähe des Nestes.

Wirkungszeit:

Da sich die Tiere nur ungenau aus ihrem gewohnten Lebensraum vertreiben lassen, kann es erfahrungsgemäß bis zu 3 Wochen dauern, bis die Tiere den beschallten Raum verlassen. In dieser Zeit sollte der Standort des Gerätes nicht verändert werden. Der Beginn der Wirkung lässt sich an der Verminderung neuer Erdauswürfe, bzw. deren zunehmender Distanz zum Gerät feststellen. Vorhandene Erdauswürfe sollten eingeebnet werden.

Zusatzinformation für Solarbetrieb:

Das Sonnenlicht wird von den Solarzellen direkt in elektrischen Strom umgewandelt und im eingebauten NiCd-Akku gespeichert. Diese Energie wird während der Nacht und bei trübem Wetter zur Energieversorgung verwendet. Bei ständigem Betrieb des Akkus (laden und entladen) ist eine Lebensdauer von vielen Jahren zu erwarten. Wird der Solar-Akku nicht ständig betrieben, verkürzt sich seine Lebensdauer. Um eine umweltgerechte Entsorgung des verbrauchten Akkus sicher zu stellen, empfehlen wir, den Austausch von einer der angeführten Servicestellen durchführen zu lassen.

SICHERHEITSHINWEISE

Batterien:

Verwenden Sie das Gerät nur mit den vorgesehenen Batterien, leistungsschwache Zinkkohle-Batterien sind für das Gerät nicht geeignet. Achten Sie beim Einlegen der Batterien auf die richtige Polarität. Vermischen Sie keine Batterien mit alten oder entladenen Batterien. Bei längerer Nichtbenutzung des Gerätes nehmen Sie die Batterien heraus, um ein Auslaufen zu vermeiden. Achten Sie bei der Entsorgung von Batterien auf den Umweltschutz. Die Batterien nicht im Hausmüll entsorgen, sondern an einer Sammelstelle abgeben.

Solarpanel:

Bitte beachten Sie, dass das Gerät nicht für eine Temperatur unter 0 °C geeignet ist. Verwahren Sie das Gerät bei Temperaturen von unter 0 °C in geschlossenen Räumen.

Betrieb:

Platzieren Sie das Gerät niemals in der Nähe von Kleinkindern! Kontrollieren Sie das Gerät regelmäßig auf Beschädigungen. Weist das Gerät Beschädigungen auf, reparieren Sie es niemals selbst. Senden Sie das Gerät an die angeführte Serviceadresse.

Kindersicherheit:

Lassen Sie keine Verpackungsteile (Plastikbeutel, Karton, etc.) in Reichweite von Kindern liegen. Betreiben Sie das Gerät mit besonderer Vorsicht wenn sich Kinder in der Umgebung befinden. Das Gerät Kindern nie zum Spielen überlassen.

VOR INBETRIEBNAHME

Standort:

Je fester der Boden, desto besser ist die Wirkung. Die Ausbreitung der Schwingungen erfolgt annähernd kreisförmig (Abb. A). Betonplatten, große Steine (Abb. B), aber auch Gartenteiche unterbrechen die Ausbreitung der Vibration und vermindern durch die entstehenden Schallschatten die Wirkung. Gartenbeete (Abb. C) oder Auswurfhügel (Abb. D) sind ungeeignete Standorte, da lockeres Erdreich die Schwingungen nur schlecht weiterleitet. Außerdem legen die Tiere ihre Nester im festen Boden, meist im ruhigen Gartenbereich an (Abb. E).

Aufstellen des Gerätes:

Das Gerät mittels Erdschraube im rechten Winkel zur Oberfläche bis zum Anschlagring in den Boden eindrehen (Abb. F). Auch bei Hanglagen den rechten Winkel zur Oberfläche beachten (Abb. G). Um das Eindrehen zu erleichtern, ausgetrocknete Böden mit Wasser aufweichen (Abb. H). Durch die konische Erdschraube wird das Erdreich um das Gerät verdichtet, wodurch nach dem Auftrocknen eine besonders gute schallleitende Verbindung mit dem Erdreich entsteht.

Bei Mole Stop Solar:

Solarpanel in das Erdreich einstecken und parallel zum Sonnenlauf (Richtung Süden) ausrichten (Abb. I).

ACHTUNG: Bei Betrieb mit „230 V-Adapter“ oder Solar-Akku oder einer anderen externen Stromquelle sind unbedingt die Batterien aus dem Gerät zu entfernen!

INBETRIEBNAHME

Intensitätsregelung:

Anfangs Intensitätsregler auf mittlere Stellung (Abb. J) einstellen. Ein-/Ausschalter betätigen und die Intensitätseinstellung erhöhen, bis das Gerät maximale Resonanzschwingungen abgibt und noch keine Störgeräusche durch Batteriekontakte usw. auftreten. Je nach Bodenbeschaffenheit (schallleitende Verbindung zum Erdreich) fällt das Gerät bei zu hoher Einstellung der Intensität aus der Resonanzfrequenz. Dies ist durch einen hohen Ton (Frequenz) erkennbar. Oder es kommt durch Störgeräusche zur unerwünschten Schallabgabe in die Luft. In beiden Fällen erfolgt trotz maximaler Intensitätseinstellung eine geringe Schallabgabe in das Erdreich, wodurch die Leistung des Gerätes erheblich reduziert wird. Der Regelbereich und die maximale Intensität sind von der Spannung der Energiequelle abhängig.

Programmwahl (Abb. K):

P1: Kurze Vibrationsdauer, für leichten Befall oder als vorbeugende Maßnahme. Batterielebensdauer ca. 8 bis 10 Wochen.

P2: lange Vibrationsdauer, für intensivere Beschallung
 Batterielebensdauer ca. 3 bis 4 Wochen.
 Um einen neuen Befall zu verhindern, sollte das Gerät unbedingt dauernd in Betrieb gehalten werden (P1). Ein neuerliches Vertreiben ist zeitaufwendig und wesentlich schwieriger als das Verhindern einer Neubesiedlung. Gelegentlich kann es vorkommen, dass ein besonders hartnäckiger Maulwurf in den ersten Tagen mit erhöhter Grabtätigkeit auf die Störungen reagiert. In diesem Fall, wie auch bei extrem hohem Befall, Programmwahltaste auf P2 stellen.

Funktionsprüfung:

- Die Prüfung der Stromversorgung wird über die Taste „TEST“ aktiviert und mit LED (grün) angezeigt (Abb. L).
- Bei jedem Einschalten „ON“ startet eine längere Dauervibration (Abb. M). Erst dann beginnt das zufallsgesteuerte Intervallprogramm (P1, P2). Der Intensitätsregler spricht im spannungsabhängigen Regelbereich an. Sollte dies nicht der Fall sein, ist die Stromversorgung auf einwandfreie Funktion zu prüfen. Bringt dies keinen Erfolg, Gerät samt Stromversorgung und ausgefülltem Garantieschein oder Kaufbeleg zur Überprüfung an die zuständige Servicestelle oder Ihrem Fachhändler einsenden.

ZUBEHÖR

Adapter 230V (Abb. N):

Art.-Nr. 08102, mit 2 m Anschlussleitung. Die Kapazität reicht für 3 Geräte; durch 9V Ausgangsspannung deutlich höhere Intensitätsabgabe.

Verbindungsleitung 20 m (Abb. O):

Art.-Nr. 08020, zur Verbindung zwischen zwei Geräten oder zur Verlängerung des Adapters.

Solar-Akku (Abb. P):

Art.-Nr. 08130, Solar-Stromversorgung mit eingebautem NiCd-Akku 6V/600mAh. Reicht für 4 bis 5 Tage ohne Sonne.

REINIGUNG

Beschädigen Sie keinesfalls die Oberflächen des Geräts. Verwenden Sie keine aggressiven Reinigungsmittel, Bürsten mit Metall- oder Nylonborsten, sowie scharfe oder metallische Reinigungsgegenstände wie Messer, harte Spachteln und dergleichen. Das Gerät bedarf keiner besonderen Pflege. Wischen Sie das Gehäuse mit einem leicht angefeuchteten Tuch ab.

TECHNISCHE DATEN

Wühlmaus- & Maulwurf-Vertreiber

MOLE STOP 1000

MOLE STOP SOLAR

Stromverbrauch: 0,35 bis 0,93 W, je nach eingestellter Intensität.

Abgabefrequenz: zufallsartige Intervalle.

Aktiv-/Pausenzeit: 1:24 bis 1:28

Schallausbreitung: annähernd kreisförmig bis zu 1.000 m², je nach Bodenbeschaffenheit.

Eindringtiefe: bis zu 1 m

Frequenz: unter 100 Hz

Typ: MOLE STOP 1000

Stromversorgung 4 x Batterien 1,5V, LR14

Markenbatterien empfohlen

Kapazität 7.500 mAh

ausreichende Versorgung für 6 bis 12 Wochen

EG-KONFORMITÄTSERKLÄRUNG

Die EU Konformitätserklärung kann beim Herausgeber angefordert werden.



DE

ENTSORGUNGSHINWEISE

Verpackung entsorgen:

Entsorgen Sie die Verpackung sortenrein. Geben Sie Pappe und Karton zum Altpapier, Folien in die Wertstoff-Sammlung.



Altgerät:

Anwendbar in der Europäischen Union und anderen europäischen Staaten mit Systemen zur getrennten Sammlung von Wertstoffen): Altgeräte dürfen nicht in den Hausmüll. Sollte das Gerät einmal nicht mehr benutzt werden können, so ist jeder Verbraucher gesetzlich verpflichtet, Altgeräte getrennt vom Hausmüll, z. B. bei einer Sammelstelle seiner Gemeinde/seines Stadtteils, abzugeben. Damit wird gewährleistet, dass Altgeräte fachgerecht verwertet und negative Auswirkungen auf die Umwelt vermieden werden. Deswegen sind Elektrogeräte mit dem hier abgebildeten Symbol gekennzeichnet.



GÉNÉRALITÉS

MOLE STOP EST SIMPLE À UTILISER DANS LA LUTTE CONTRE LES CAMPAGNOLS ET LES TAUPES. Toutefois, la réussite est plus ou moins importante en fonction des conditions extérieures telles que les propriétés du sol, la puissance du piège, la température ambiante etc., comme pour l'utilisation des poisons de pièges toxiques pour l'environnement.

Essai de déclenchement :

Avec un objet (par ex. un morceau de bois), localiser les passages et déposer sur quelques emplacements sur une longueur d'environ 30 cm. Vérifier régulièrement les ouvertures. Ceux qui sont capturés en premier sont souvent ceux à proximité des nids.

Durée de fonctionnement :

Étant donné que les animaux laissent leur habitat uniquement lorsqu'ils ont faim, cela peut prendre jusqu'à 3 semaines pour que les animaux quittent leur habitat. Durant cette période, l'emplacement de l'appareil ne doit pas être changé. Le début d'efficacité peut être constaté par la diminution de nouvelles taupinières ou de distances croissantes par rapport à l'appareil. Les monticules de taupes existants doivent être nivelés.

Informations supplémentaires sur le fonctionnement solaire :

La lumière du soleil est convertie directement en électricité par les cellules solaires et stockée dans les batteries NiCd. Cette énergie est utilisée pendant la nuit et par temps nuageux comme source d'alimentation. En fonctionnement continu des accumulateurs (chargement et déchargement), une durée de vie de plusieurs années est estimée. Si l'accumulation solaire ne fonctionne pas en permanence, sa durée de vie sera raccourcie. Pour une élimination écologique des accumulateurs, nous vous recommandons leur remplacement par l'un des centres de service énumérés.

CONSIGNES DE SÉCURITÉ

Batteries :

Utilisez uniquement l'appareil avec les batteries prévues, les piles zinc-carbone ne sont pas adaptées à l'appareil. Assurez-vous de placer les piles selon la bonne polarité. Ne mélangez pas les piles avec des anciennes ou des piles déchargées. En cas d'inactivité prolongée de l'appareil, enlevez les piles pour éviter toute fuite. Lors de l'élimination des piles, veillez à la protection de l'environnement. Ne pas jeter les piles à la poubelle mais les déposer à un point de collecte.

Panneau solaire :

Veillez noter que l'appareil n'est pas adapté à une température inférieure à 0 °C. Conservez l'appareil dans une pièce fermée en cas de température inférieure à 0 °C.

Fonctionnement :

Ne placez jamais l'appareil à proximité de jeunes enfants ! Vérifiez régulièrement que l'appareil ne soit pas endommagé. Si l'appareil présente des dommages, n'essayez jamais de le réparer par vous-même. Envoyez l'appareil à l'adresse du service spécifiée.

Sécurité des enfants :

Ne laissez aucun emballage (sac en plastique, carton, etc.) à la portée des enfants. Utilisez l'appareil avec vigilance lorsque des enfants se trouvent à proximité. Ne pas laisser les enfants jouer avec l'appareil.

AVANT LA MISE EN SERVICE

Emplacement :

Plus il est proche du sol, meilleure est l'efficacité. La propagation des ondes est quasi circulaire (fig. A). Les dalles de béton, les grosses pierres (fig. B), mais aussi les bassins de jardin perturbent la propagation des vibrations et réduisent l'efficacité par l'ombre sonore en résultant. Les massifs de jardin (fig. C) ou les monticules des taupes (fig. D) sont des emplacements inappropriés car les sols meubles transmettent mal les vibrations. De plus, les animaux font leurs nids dans la terre, là où le jardin est habituellement calme (fig. E).

Mise en place de l'appareil :

Visser l'appareil au moyen des vis au sol perpendiculairement à la surface jusqu'à butée de la bague (fig. F). Veuillez respecter la pose perpendiculaire en cas de pente également (fig. G). Pour faciliter le vissage, humidifier le sol sec avec de l'eau (fig. H). Le sol autour de l'appareil est étancheifié grâce à la vis conique, qui après séchage deviendra un conducteur sonore particulièrement efficace. La liaison avec le sol est créée.

Pour le Mole Stop Solar :

Insérer le panneau solaire dans le sol et l'orienter parallèlement à la course du soleil (exposition sud) (fig. I).

ATTENTION : En cas d'utilisation avec un « adaptateur 230 V » ou une batterie solaire ou une autre source externe d'alimentation, les batteries doivent être nécessairement retirées de l'appareil !

MISE EN SERVICE

Régulateur d'intensité :

Positionner le régulateur d'intensité initiale sur la position centrale (fig. J). Appuyer sur le commutateur marche/arrêt et augmenter les paramètres d'intensité jusqu'à ce que l'appareil émette une résonance maximale et qu'aucun bruit de contact de la batterie etc. se produise. En fonction de chaque type de sol (liaison au sol conductrice de résonance), l'appareil ne répond plus aux fréquences de résonance en cas de réglage trop élevé d'intensité. Ceci se reconnaît à une sonorité trop haute (fréquence). Ou bien cela se traduit par une sortie sonore non désirée due à un bruit de fond. Dans les deux cas, une faible dissipation sonore s'ensuit dans le sol, malgré un réglage d'intensité maximale, réduisant de manière significative les performances de l'appareil. La plage de réglage et l'intensité maximale dépendent de la tension de la source d'alimentation.

Sélection du programme (fig. K) :

P1 : Courtes durées de vibration pour les infestations légères ou comme mesure préventive. Durée de vie de la batterie env. 8 à 10 semaines.

P2 : Longue durée de vibration pour une sonication intense. Durée de vie de la batterie env. 3 à 4 semaines.

Pour éviter une nouvelle infestation, l'appareil doit être nécessairement en fonctionnement continu (P1). Une nouvelle désinfection est plus longue et plus difficile que la prévention d'une nouvelle colonie.

Occasionnellement, il peut arriver qu'une infestation particulièrement tenace avec une activité importante souterraine ne réponde pas dans les premiers jours aux perturbations. Dans ce cas, et également en cas d'infestation extrêmement élevée, positionner la touche de sélection du programme sur P2.

Contrôle de la fonctionnalité :

a) Le contrôle de l'alimentation électrique est activé par la touche « TEST » et affiché avec la LED (verte) (fig. L).

b) Lors de chaque mise en marche « ON », une vibration de longue durée démarre (fig. M). Puis commence alors le programme à intervalles aléatoires (P1, P2). Le régulateur d'intensité correspond à la plage de réglage dépendant de la tension. Si ce n'était pas le cas, l'alimentation électrique est à contrôler pour un bon fonctionnement. Si cela n'est suivi d'aucun effet, retourner l'appareil y compris l'alimentation électrique et le certificat de garantie dûment rempli ou une preuve d'achat aux fins de vérification par le centre de services compétent ou par votre revendeur spécialisé.

ACCESSOIRES**Adaptateur 230 V (fig. N) :**

Art. n° 08102 avec un câble de raccordement de 2 mètres. La capacité est suffisante pour 3 appareils ; une intensité restituée beaucoup plus importante avec une tension de sortie de 9 V.

Câble de connexion 20 m (fig. O) :

Art. n° 08020 pour le raccordement entre deux appareils ou l'extension de l'adaptateur.

Batterie solaire (fig. P) :

Art. n° 08130 Alimentation électrique solaire avec piles rechargeables NiCd 6 V / 600 mAh. Suffisant pour 4 à 5 jours sans soleil.

NETTOYAGE

N'endommagez jamais la surface de l'appareil. N'utilisez aucun produit de nettoyage agressif, des brosses métalliques ou en nylon ainsi que des objets pointus ou métalliques tels que des couteaux, des grattoirs ou autres. L'appareil ne requiert aucun entretien particulier. Essayez le boîtier avec un chiffon légèrement humide.

DONNÉES TECHNIQUES**Répulsif propagateur anti-campagnols/taupes****MOLE STOP 1000****MOLE STOP SOLAR**

Consommation électrique : 0,35 jusqu'à 0,93 W, en fonction de l'intensité préréglée.

Fréquence de sortie : intervalles aléatoires

Durée d'activité/pause : 1:24 à 1:28

Propagation sonore : quasi circulaire jusqu'à 1 000 m², en fonction des propriétés du sol.

Profondeur de pénétration : jusqu'à 1 m

Fréquence : inférieure à 100 Hz

Type : MOLE STOP 1000

Alimentation 4 piles de 1,5 V, LR14

Piles de marque recommandées

Capacité 7 500 mAh

alimentation suffisante pour 6 à 12 semaines

CERTIFICAT DE CONFORMITÉ CE

La déclaration de conformité CE peut être demandée au fabricant.

**REMARQUES RELATIVES À L'ÉLIMINATION DU PRODUIT****Élimination de l'emballage :**

Éliminez l'emballage selon le type de recyclage. Placez le papier, le carton dans le collecteur de vieux papiers, le film dans le collecteur des matières recyclables.

**Ancien appareil :**

Applicable dans l'Union européenne et dans les autres pays européens avec systèmes de collecte sélective des matières recyclables) : L'ancien appareil ne doit pas être jeté dans les ordures ménagères. Si l'appareil ne peut plus être utilisé, l'utilisateur est légalement obligé d'éliminer l'ancien appareil séparément des ordures ménagères, par exemple en le déposant dans un point de collecte de sa commune ou de son quartier. Ceci garantit que l'ancien appareil est éliminé professionnellement et n'a pas d'impact négatif sur l'environnement. C'est pourquoi, les appareils électriques sont signalés par le symbole indiqué ici.



GENERAL

MOLE STOP is an easy-to-use solution to control vole and mole populations. Nevertheless, its effectiveness depends on outside conditions such as ground conditions, magnitude of infestation, environmental temperature etc. to a higher degree compared to environmentally harmful toxins.

Filling test:

Use a probe (e.g. a wooden pole) to track down some tunnels and expose them along a length of approx. 30 cm. Regularly check the openings. Those that are filled up first are usually closest to the nest.

Effective period:

Due to the fact that the animals are extremely reluctant to leave their familiar environment, it can take up to 3 weeks for the animals to leave the area effected by ultrasound. During this time, you should not move the device. A reduction in new earth knolls or their increasing distance to the device is an indication that the device has started working. Existing knolls should be levelled.

Additional information on solar operation:

Sunlight is directly transformed into electricity by the solar panels and stored in the built-in NiCd battery. This power is then used to supply the device during the night and in overcast conditions. When operated permanently (charging and discharging), the battery should last many years. Its life cycle will be reduced if it is not operated permanently. To ensure proper disposal of the used battery, we recommend having it replaced by one of the stated service points.

SAFETY INSTRUCTIONS

Batteries:

Only operate the device with the suitable batteries. Inefficient zinc-carbon batteries are not suited for this device. Mind the correct polarity when inserting the batteries. Do not mix new batteries with old or discharged ones. If you intend to not use the device for some time, remove the batteries to prevent them from leaking. When disposing of batteries, take into consideration environmental protection. Do not dispose of batteries in the domestic waste, but drop them off at a collection centre.

Solar panel:

Please mind that this device is not suited for temperatures below 0 °C. Store the device in a closed space at a temperature below 0 °C.

Operation:

Never place the device close to toddlers! Regularly check the device for damage. Never attempt to repair the device yourself in case you find it to be damaged. Send the device to the stated service address.

Child safety:

Keep packing (plastic bags, cardboard, etc.) out of reach for children. Always operate the device with special care if children are present. Never let children play with the device.

PRIOR TO START-UP

Location:

The more compact the ground, the better the effect. The vibrations are distributed in an almost circular manner (Fig. A). Concrete slabs, large rocks (Fig. B) as well as garden ponds interrupt the vibrations' distribution and reduce the devices effect through the resulting acoustical shadows. Garden beds (Fig. C) or knolls (Fig. D) are not suited as locations as loose ground does not conduct vibrations very well. What's more, the animals build their nests in compact ground, most often in quiet areas of the garden (Fig. E).

Placing the device:

Use the ground screw to insert the device into the ground at a right angle with the surface until you hit the stop ring (Fig. F). Even when using the device on a slope, make sure to insert the device at a right angle with the surface (Fig. G). To facilitate screwing the device into the ground, dampen dry ground with water (Fig. H). The conical ground screw compacts the ground around the device which results in a connection that conducts sound waves particularly well once the ground has dried.

For Mole Stop Solar:

Insert solar panel into the ground and align with sun's course (southwards) (Fig. I).

NOTE: When using the 230-V adapter or the solar battery or another external power source, you must remove the batteries from the device!

START-UP

Intensity regulation:

To begin with, set the intensity regulator to its central position (Fig. J). Activate the on/off switch and increase the intensity until the device emits a maximum amount of resonance vibration but does not yet produce any interfering noises due to battery contact etc. Depending on the ground structure (sound-conducting connection with ground), the device exceeds the resonance frequency when setting the intensity too high. This is indicated by a high tone (frequency). Or, interfering noises result in undesired sound emission into the air. In both cases and despite maximum intensity, only a minimum of sound waves are actually conducted into the ground which greatly reduces the device's effect. The regulating range and maximum intensity depend on the voltage of your power source.

Programme selection (Fig. K):

P1: Short vibration period, for low infestation or as a preventative measure. Battery life: approx. 8 to 10 weeks.

P2: Long vibration period, for intense exposure to sound waves, battery life: approx. 3 to 4 weeks.

To prevent new infestation, the device should be operated permanently (P1). Repelling the animals once again is increasingly more difficult and time-consuming than preventing them from re-inhabiting the area.

Sometimes, a particularly resilient mole may react to the disturbance with increased burrowing activity in the first few days. In this case, as well as in case of serious infestation, switch programme selector to P2.

Functional test:

- a) Check power supply by hitting the "TEST" button. Power supply is confirmed by a (green) LED (Fig. L).
- b) Each time you switch the device "ON" the device will initiate a longer vibration period (Fig. M). Only once this is over, the randomised interval programme (P1, P2) starts. The intensity regulator works in the voltage-related regulation range. Should this not be the case, check the power supply for proper function. Should this not yield a solution, send the device, including power supply and filled in warranty slip or purchase invoice, to the responsible service centre or your retailer.

ACCESSORIES**230-V adapter** (Fig. N):

Item no. 08102, includes 2-m connection cable. Capacity sufficient for 3 devices; significantly increased intensity through 9-V output voltage.

20-m connection cable (Fig. O):

Item no. 08020, to connect two devices or extend adapter.

Solar battery (Fig. P):

Item no. 08130, solar power supply with built-in NiCd battery 6V/600mAh. Enough for 4 to 5 days without sunshine.

CLEANING

Never damage the device's surface. Do not use any aggressive cleaning agents, brushes with metal or nylon bristles or sharp or metallic cleaning utensils such as knives, hard spatulas and the like. The device does not require special care. Wipe the housing clean with a damp cloth.

TECHNICAL DATA**Vole and mole repeller****MOLE STOP 1000****MOLE STOP SOLAR**

Power draw: 0.35 to 0.93W depending on selected intensity.

Output frequency: randomised intervals.

Active/idle time: 1:24 to 1:28

Sound distribution: almost circular up to 1,000 m², depends on ground structure.

Penetration depth: up to 1 m

Frequency: below 100 Hz

Type: MOLE STOP 1000

Power supply: 4 batteries, 1.5V, LR14

Brand batteries recommended

Capacity: 7,500mAh

ample supply for 6 to 12 weeks

EU DECLARATION OF CONFORMITY

The EU declaration of conformity can be requested from the publisher.

DISPOSAL**Disposing of packing material:**

Properly divide the packing materials. Cardboard goes in the waste paper bin, foil in the recyclable materials collection bin.

**Old appliances:**

Applicable in the European Union and other European nations that run systems for the separate collection of recyclable materials: Old appliances must not be disposed of with domestic waste. Should the device no longer be operational, the user is obligated by law to drop off old appliances – separated from domestic waste – at their municipality's/ district's collection centre or the like. This ensures proper recycling of old appliances and prevents negative impact on the environment. This is why electrical appliances are marked with this symbol.



GB



PARTE GENERALE

MOLE STOP è uno strumento di facile applicazione nella lotta contro talpe e arvicole. Tuttavia, i risultati possono essere fortemente influenzati da condizioni esterne quali il comportamento del terreno, l'intensità degli attacchi, la temperatura ambiente e con l'utilizzo di sostanze velenose per l'ambiente.

Test di scavo:

Con una sonda (ad esempio una barra di legno) individuare le gallerie e creare delle aperture su una lunghezza di 30 cm. Controllare regolarmente queste aperture. Le gallerie che vengono scavate per prime sono quelle più vicine al nido.

Tempo di azione:

Poiché gli animali si allontanano difficilmente dal proprio habitat abituale e tenendo presenti le precedenti esperienze potrebbero essere necessarie 3 settimane per far sì che gli animali abbandonino il terreno trattato con ultrasuoni.

In questo lasso di tempo non si deve spostare l'apparecchio. È possibile determinare l'efficacia dell'apparecchio dalla riduzione degli smottamenti ossia dalla crescente distanza degli stessi dall'apparecchio. In caso di smottamento è necessario ricompattare il terreno.

Informazioni supplementari per gli accumulatori solari:

La luce solare viene trasformata dalle celle solari direttamente in corrente elettrica e immagazzinata nella batteria integrata NiCd. Questa energia viene utilizzata di notte e quando il tempo è perturbato per fornire alimentazione elettrica. In caso di utilizzo costante della batteria (carica e scarica) si può prevedere una durata di molti anni. Se la batteria da solare non viene utilizzata costantemente, la durata si riduce. Per garantire un corretto smaltimento della batteria vecchia, consigliamo di far eseguire la sostituzione a uno dei centri assistenza indicati.

AVVERTENZE DI SICUREZZA

Pile:

Utilizzare il dispositivo soltanto con pile apposite, pile allo zinco-carbone poco efficienti non sono adatte all'apparecchio. Assicurare che le pile vengano inserite rispettando la corretta polarità. Non mischiare pile con batterie vecchie o scariche. Se il dispositivo non viene utilizzato per un lungo periodo, rimuovere le pile per evitare che la fuoriuscita di liquido. Rispettare l'ambiente smaltendo correttamente le pile. Non smaltire le pile tra i rifiuti domestici, consegnare a un centro di raccolta.

Pannello solare:

Tenere conto del fatto che il dispositivo non è adatto ad essere utilizzato con temperature inferiori a 0°C. Se la temperatura è inferiore a 0°C, conservare il dispositivo in ambienti chiusi.

Uso:

Non posizionare mai il dispositivo vicino a bambini piccoli! Controllare regolarmente se l'apparecchio presenta danneggiamenti. Se l'apparecchio è danneggiato, non ripararlo autonomamente. Spedire il dispositivo all'indirizzo indicato del centro assistenza.

Sicurezza dei bambini:

Non lasciare parti di imballaggio (sacchetti di plastica, cartone ecc.) alla portata dei bambini.

Utilizzare il dispositivo con cautela se vi sono bambini nelle vicinanze. Non permette in nessun caso ai bambini di giocare con il dispositivo.

PRIMA DELLA MESSA IN FUNZIONE

Luogo:

L'efficacia è maggiore se il suolo è compatto. La propagazione delle vibrazioni è circolare (fig. A). Gettate di calcistruzzo, grandi pietre (fig. B) ma anche stagni di giardini interrompono la propagazione della vibrazione e riducono l'efficacia a causa delle onde acustiche. Le aiuole di giardino (fig. C) o gli strapiombi (fig. D) sono posti inadatti poiché la terra molle non trasmette adeguatamente le vibrazioni. Inoltre gli animali fanno il loro nido nel terreno compatto, nei posti più calmi del giardino (fig. E).

Posizionamento del dispositivo:

Avvitare il dispositivo nel terreno mediante l'asta filettata nell'angolo destro con la superficie fino ad arrivare alla profondità del picchetto (fig. F). Tenere conto dell'angolo destro con la superficie anche quando il terreno è in pendenza (fig. G). Per facilitare la penetrazione ammorbidire terreni molto secchi con acqua (fig. H). La vite conica comprime la terra intorno all'apparecchio in modo tale da migliorare il contatto con la terra favorendo la propagazione dopo che il terreno si è asciugato.

Per Mole Stop Solar:

Inserire il pannello solare nel terreno e orientarlo parallelamente alla direzione del sole (direzione sud) (fig. I).

ATTENZIONE: Nel caso l'apparecchio venga alimentato con l'adattatore da 230 V, con la batteria solare o con un'altra fonte di energia esterna rimuovere assolutamente le batterie dall'apparecchio!

MESSA IN FUNZIONE

Regolazione dell'intensità:

All'accensione dell'apparecchio il pulsante di regolazione d'intensità deve essere posizionato a metà (fig. J). Accendere l'apparecchio (per mezzo del pulsante on/off), e aumentare l'intensità dello stesso fino ad ottenere il massimo delle vibrazioni senza rumori fastidiosi dovuti ai contatti delle batterie.

A seconda della natura del terreno (contatto con la terra che favorisce la propagazione) l'apparecchio fuoriesce dalla frequenza di risonanza se l'intensità impostata è troppo elevata. Ciò è riconoscibile da un suono alto (frequenza). Oppure si può verificare un'emissione sonora indesiderata nell'aria attraverso rumori fastidiosi. In entrambi i casi nonostante l'intensità sia impostata al massimo l'emissione sonora nel suolo è bassa riducendo notevolmente l'efficacia dell'apparecchio. Il range di regolazione e l'intensità massima dipendono dalla tensione della fonte di energia.

Selezione programma (fig. K):

P1 Vibrazione breve per infestazioni lievi o come misura preventiva. Durata batteria circa 8-10 settimane.

P2: vibrazione lunga per trattamento con ultrasuoni intensivo, durata batteria circa 3-4 settimane.

Per evitare una nuova infestazione, tenere costantemente l'apparecchiatura in funzione (P1). Un secondo trattamento disinfestante necessita di molto tempo ed è molto più difficile, rispetto alla prevenzione di un nuovo insediamento.

Occasionalmente può succedere che, durante i primi giorni del procedimento di disturbo, una talpa particolarmente ostinata reagisca aumentando la propria attività. In questo caso, come in caso di attacco massiccio, impostare il tasto di selezione programma su P2.

Controllo funzione:

- Il controllo dell'alimentazione viene attivato mediante il tasto "TEST" e visualizzato con un LED (verde) (fig. L).
- Ad ogni accensione "ON" ha inizio una vibrazione continua prolungata (fig. M). Solo in quel momento inizia il programma di intervallo ad attivazione casuale (P1, P2). Il regolatore di intensità scatta nel settore di regolazione, a seconda della tensione. Se ciò non si verifica, controllare l'alimentazione per verificarne il corretto funzionamento. Se anche questo controllo non è efficace, inviare l'apparecchiatura, insieme all'alimentazione, nonché alla garanzia debitamente compilata o allo scontrino di acquisto al centro assistenza apposito o al rivenditore autorizzato.

ACCESSORI

Adattatore 230V (fig. N):

Art. num. 8102, con 2 metri di cavo. La capacità di alimentazione è sufficiente per tre apparecchi; grazie ad una tensione di uscita 9V l'intensità è maggiore.

Cavo di collegamento 20 m (fig. O):

art. num. 08020, per collegare due apparecchi o per prolungare il collegamento stesso.

Batteria solare (fig. P):

art. num. 08130, alimentazione solare con batteria Nicd 6V/600 mAh integrata. Alimenta l'apparecchio per 4-5 giorni senza luce solare.

PULIZIA

Non danneggiare in nessun caso le superfici del dispositivo. Non utilizzare detergenti aggressivi, spazzole con setole in metallo o nylon e oggetti appuntiti o metallici come coltelli, spatole dure o simili. Il dispositivo non necessita di manutenzione particolare. Pulire l'alloggiamento con un panno leggermente umido.

DATI TECNICI

Anti-talpa e anti-arvicola

MOLE STOP 1000

MOLE STOP SOLAR

Consumo corrente: 0,35 - 0,93 Watt, in base all'intensità regolata.

Frequenza di emissione: intervallata casuale.

Tempi attivi/tempi di pausa: 1:24 a 1:28.

Diffusione delle vibrazioni: approssimativamente circolari fino a 1000 m² secondo la natura del suolo

Penetrazione: fino ad 1 mt.

Frequenza: inferiore a 100 Hz

Tipo: MOLE STOP 1000

Alimentazione 4 pile 1,5V, LR14

marca pile consigliata

Capacità 7.500 mAh

alimentazione sufficiente per 6-12 settimane

DICHIARAZIONE DI CONFORMITÀ CE

La dichiarazione di conformità UE può essere richiesta all'editore.



INDICAZIONI SULLO SMALTIMENTO

Smaltire l'imballaggio:

Smaltire l'imballaggio in base alla tipologia. Smaltire il cartone nella carta vecchia, le pellicole nel materiale riciclabile.



Apparecchio esausto:

(Utilizzabile nell'Unione Europea e in altri stati europei con sistemi di raccolta differenziata di materiale riciclabile): Gli apparecchi esausti non possono essere gettati tra i rifiuti domestici. Se l'apparecchio non viene più utilizzato, ciascun consumatore è tenuto per legge a non smaltire apparecchi esausti tra i rifiuti domestici, ad es. consegnandolo a un centro di raccolta del proprio comune/quartiere. In questo modo si garantisce il corretto recupero degli apparecchi esausti ed evitano conseguenze negative per l'ambiente. Per questo motivo gli apparecchi elettrici sono contrassegnati col simbolo qui raffigurato.



CZ

VŠEOBECNÉ INFORMACE

MOLE STOP můžete bez problémů používat proti hrabošům a krtkům. Dosažený výsledek je ovšem více závislý na vnějších podmínkách, jako jsou půdní podmínky, intenzita napadení, okolní teplota apod., než je tomu u jedů škodlivých pro životní prostředí.

Test zahrabáním:

Pomocí sondy (např. dřevěná hůlka) zjistěte, kudy vedou podzemní chodbičky a na několika místech je v délce asi 30 cm odkryjte. Otvory pravidelně kontrolujte. Ty, které budou zahrabány jako první, jsou většinou v blízkosti hnízda.

Doba účinkování:

Vzhledem k tomu, že zvířata se jen nerada nechávají vyhnat ze svého obvyklého životního prostoru, může to podle zkušeností z praxe trvat až 3 týdny, než prostor ozvučený ultrazvukem opustí. Během této doby byste neměli měnit stanoviště zařízení. Na začátku působení můžete zjistit snížení výskytu nových hromádek hlíny, příp. jejich rostoucí vzdálenost od zařízení. Existující hromádky hlíny je třeba zarovnávat.

Doplňkové informace pro solární provoz:

Sluneční světlo je solárními bateriemi přeměňováno na elektrický proud a ukládáno do vestavěného NiCd akumulátoru. Tato energie je použita k napájení v noci nebo při oblačném počasí. Při trvalém provozu akumulátoru (nabíjení a vybíjení) lze počítat s životností několika let. Pokud není solární akumulátor trvale v provozu, jeho životnost se zkracuje. Pro zajištění ekologické likvidace starého akumulátoru doporučujeme provedení výměny v některém z uvedených servisních středisek.

BEZPEČNOSTNÍ POKYNY

Baterie:

Používejte zařízení jen s předepsanými bateriemi, nevýkonné zinkouhlikové baterie nejsou pro dané zařízení vhodné. Při vkládání baterií dbejte na správnou polaritu. Nekombinujte baterie se starými nebo vybitými bateriemi. Při delším nepoužívání zařízení vyjměte baterie, aby nedošlo k vytečení. Při likvidaci baterií dbejte na ochranu životního prostředí. Nelikvidujte baterie s domovním odpadem, ale odevzdejte je na sběrném místě.

Solární panel:

Upozorňujeme, že zařízení není určeno pro teploty pod 0 °C. Při teplotách pod 0 °C uchovávejte zařízení v uzavřených prostorách.

Provoz:

Nikdy neumísťujte zařízení do blízkosti malých dětí! Zařízení pravidelně kontrolujte, zda není poškozeno. Pokud zařízení vykazuje škody, nikdy ho sami neopravujte. Zašlete zařízení na uvedenou servisní adresu.

Bezpečnost dětí:

Nenechávejte ležet drobné součásti obalu (plastový sáček, karton atd.) v dosahu dětí. Pokud se v okolí nacházejí děti, používejte zařízení s maximální opatrností. Zařízení nikdy nedávejte dětem na hraní.

PŘED UVEDENÍM DO PROVOZU

Umístění:

Čím je půda pevnější, tím je účinnost lepší. Vibrace se šíří přibližně v kruzích (obr. A). Betonové desky, velké kameny (obr. B), stejně jako zahradní jezírka ruší šíření vibrací a vznikající akustické stíny snižují účinek. Záhony (obr. C) nebo krтинce (obr. D) jsou nevhodná umístění, protože zykypřená půda špatně přenáší vibrace. Zvířata si navíc budují svoje hnízda v pevné půdě, většinou v klidných částech zahrady (obr. E).

Instalace zařízení:

Zašroubujte zařízení do země pomocí zemního vrutu v pravém úhlu k povrchu až po dorazový kroužek (obr. F). Dodržujte pravý úhel k povrchu i ve svažitém terénu (obr. G). Aby bylo zašroubování snadnější, zvlhčete vysušenou půdu vodou (obr. H). Díky kuželovitému tvaru zemního vrutu se půda kolem zařízení utěsní, takže po vysušení vznikne velmi dobré akusticky vodivé spojení s půdou.

U Mole Stop Solar:

Zabodněte solární panel do půdy a nasměrujte ho paralelně s dráhou slunce (směrem na jih) (obr. I).

UPOZORNĚNÍ: Při provozu s „230V adaptérem“ nebo solárními bateriemi nebo jiným externím zdrojem proudu je nutno vyjmout baterie ze zařízení!

UVEDENÍ DO PROVOZU

Regulace intenzity:

Zpočátku nastavte regulátor intenzity do střední polohy (obr. J). Stiskněte vypínač a zvýšujte nastavení intenzity, až zařízení vysílá maximální rezonanční vibrace a ještě nevznikají žádné rušivé zvuky z kontaktů baterie atd. V závislosti na vlastnostech půdy (akusticky vodivé spojení s půdou) vypadne zařízení při příliš vysokém nastavení intenzity z rezonanční frekvence. Poznáte to podle vysokého tónu (frekvence). Nebo dojde kvůli rušivým zvukům k nežádoucímu akustickému přenosu do vzduchu. V obou případech dochází i přes maximální nastavení intenzity k nízkému akustickému přenosu do půdy, čímž se výrazně snižuje výkon zařízení. Regulační rozsah a maximální intenzita závisí na napětí zdroje energie.

Volba programu (obr. K):

P1: Krátká doba trvání vibrací, pro mírné napadení nebo jako preventivní opatření. Životnost baterie asi 8 až 10 týdnů.

P2: dlouhá doba trvání vibrací, pro intenzivnější ozvučení. Životnost baterie asi 3 až 4 týdny.

Aby se zamezilo novému napadení, mělo by být zařízení v provozu trvale (P1). Opakované vyhánění je časově náročné a podstatně obtížnější než zamezení novému osídlení. Občas se může stát, že v prvních dnech některý zvlášť tvrdohlavý krtek reaguje na rušení zvýšenou aktivitou. V takovém případě, stejně jako při extrémně vysokém napadení, nastavte tlačítko volby programu na P2.

Kontrola funkcie:

- a) Kontrola napájania se aktivuje tlačítkom „TEST“ a indikuje ji LED (zelená) (obr. L).
- b) Při zapnutí „ON“ se spustí delší trvalá vibrace (obr. M). Teprve pak začne program náhodně vybraných intervalů (P1, P2). Regulátor intenzity reaguje v regulačním rozsahu závislém na napětí. Pokud tomu tak není, je nutno zkontrolovat správnou funkci napájení. Pokud potíže přetrvávají, zašlete zařízení i s napájením a vyplněným záručním listem nebo dokladem o koupi ke kontrole do příslušného servisního střediska nebo vašemu prodejci.

PROHLÁŠENÍ O SHODĚ ES

Prohlášení o shodě EU je k dispozici na vyžádání u
vydavatele.

**SK****VŠEOBECNÉ**

MOLE STOP je bezproblémový při používání proti hrabošom a krtkom. Dosažitelný úspech však viac závisí od vonkajších podmienok ako sú pôdne pomery, intenzita napadnutia, okolitá teplota atď. ako sa to stáva pri používaní jedov, ktoré škodia životnému prostrediu.

Inovazívna sonda:

So sondou (napr. drevenou paličkou) vystopujte chodbičky a na niektorých miestach ich odkryte na dĺžke cca. 30 cm. Otvory pravidelne kontrolujte. Ten, v ktorom je najväčší neporiadok, leží najbližšie k nore.

Doba pôsobenia:

Keďže zvieratá sa len nerady nechávajú odpudzovať z priestoru, na ktorý sú zvyknutí, na základe skúseností môže trvať až 3 týždne, kým opustia priestor riešený s ultrazvukom. Počas tejto doby netreba meniť stanovište prístroja. Začiatok pôsobenia sa dá zistiť podľa menšieho množstva kopčekov zeminy, resp. jej zväčšujúcou sa vzdialenosťou od prístroja. Existujúce kopčeky zeminy treba zarovnať.

Ďalšie informácie k solárnej prevádzke:

Solárne články premieňajú slnečné svetlo priamo na elektrický prúd, ktorý sa ukladá do zabudovaných NiCd akumulátorov. Táto energia sa používa na napájanie v noci a pri zatahnutom počasí. Pri nepretržitej prevádzke akumulátorov (nabíjanie a vybíjanie) sa dá očakávať životnosť mnoho rokov. Ak sa solárny akumulátor nepoužíva nepretržite, skraca sa jeho životnosť. Na zabezpečenie ekologickej likvidácie použitého akumulátora vám odporúčame si ho nechať vymeniť na jednom z uvedených servisných miest.

BEZPEČNOSTNÉ UPOZORNENIA**Batérie:**

Prístroj používajte len s vhodnými batériami, málo výkonné zinkovo-uhlíkové batérie nie sú vhodné pre prístroj. Pri vkladaní batérií dávajte pozor na správnu polaritu. Batérie nemiešajte so starými alebo vybitými batériami. Ak prístroj dlhšiu dobu nepoužívate, vyberte batérie von, aby nevytekli.

Pri likvidácii batérií dbajte na ochranu životného prostredia. Batérie nezahadzujte do domáceho odpadu, ale odovzdajte na zbernom mieste.

Solárny panel:

Zohľadnite, že prístroj nie je určený na teploty pod 0 °C. Pri teplotách pod -0 °C uschovajte prístroj do uzatvorenej miestnosti.

Prevádzka:

Prístroj nikdy nekladte do blízkosti malých detí! Prístroj pravidelne kontrolujte, či nie je poškodený. Ak prístroj vykazuje poškodenia, nikdy ho neopravujte sami. Prístroj pošlite na uvedenú servisnú adresu.

Bezpečnosť detí:

Žiadne časti obalu (plastové vrečko, kartón atď.) nenechávajte v dosahu detí. Ak sa v okolí nachádzajú deti, prístroj prevádzkujte so zvýšenou opatrnosťou. Prístroj nikdy nenechávajte deťom na hranie.

**PRED UVEDENÍM DO PREVÁDZKY****Miesto:**

Čím pevnejšia pôda, tým lepší účinok. Šírenie kmitov sa deje približne do kruhu (Obr. A). Betónové dosky, veľké kamene (Obr. B), ale aj záhradné rybníky prerušujú šírenie vibrácií a pri vznikajúcom tienení zvuku dochádza k zníženiu účinku. Záhradné záhony (Obr. C) ani kopčeky zeminy (Obr. D) nie sú vhodné miesta, pretože v nakypanej zemi sa kmitania prenášajú len ťažko. Zvieratá si okrem toho stavajú nory v pevnej pôde, väčšinou v pokojných častiach záhrady (Obr. E).

Postavenie prístroja:

Prístroj zaskrutkujte do zeme kolmo na povrch až po dorazový krúžok (Obr. F). Na kolmosť dbajte aj na svahoch (Obr. G). Pre uľahčenie zatočenia si vysušené pôdy namočte s vodou (Obr. H). Kónická skrutka do zeme zhuťňuje zeminu okolo prístroja a tým vzniká po vyschnutí mimoriadne dobré spojenie na prenos zvuku so zeminou.

Pri modeli Mole Stop Solar:

Solárny panel zastrčte do zeminy a vyrovnajte ho rovnože s pohybov smerom (južný smer) (Obr. I).

POZOR: Pri prevádzke s „230V adaptérom“ alebo solárnym akumulátorom alebo iným externým zdrojom prúdu musíte z prístroja bezpodmienečne vybrať batérie!

UVEDENIE DO PREVÁDZKY**Regulácia intenzity:**

Na začiatku nastavte regulátor intenzity do strednej polohy (Obr. J). Stlačte vypínač a zvyšujte nastavenie intenzity, až kým prístroj nevydáva maximálne rezonančné kmity a ešte nevychádzajú žiadne rušivé hluky cez kontakty batérií atď. Podľa vlastnosti pôdy (zvukovodné spojenie so zeminou) vypadáva prístroj pri príliš vysokom nastavení intenzity z rezonančnej frekvencie. Zistíte to podľa vysokého tónu (frekvencie). Alebo pri rušivom hluku sa do vzduchu dostávajú neželané zvuky. V oboch prípadoch dochádza aj napriek maximálneho nastaveniu intenzity k malému odovzdaniu

zvuku do zeminy, čim dôjde k výraznému zníženiu výkonu prístroja. Regulačná oblasť a maximálna intenzita závisia od napätia zdroja energie.

Volba programu (Obr. K):

P1: Krátke vibrovanie, pre ľahké napadnutie alebo aj ako preventívne opatrenie. Životnosť batérií cca. 8 až 10 týždňov.

P2: Dlhé vibrovanie, pre intenzívnejšie ozvučenie, životnosť batérií cca. 3 až 4 týždňov.

Na zamedzenie nového napadnutia treba mať prístroj bezpodmienečne v trvalej prevádzke (P1). Opakované odpudzovanie je náročné na čas a podstatne ťažšie než zabraňovanie nového osídlenia.

Príležitostne sa môže stať, že mimoriadne neústupný krtko bude v prvých dňoch na rušenia reagovať so zvýšeným kopytím chodbičiek. V takom prípade a takisto pri vyššom napadnutí nastavte kláves volbe programu na P2.

Kontrola fungovania:

A) Kontrola napájania sa aktivuje s tlačidlom „TEST“ a je indikovaná s LED (zelené) (Obr. L).

B) Po každom zapnutí „ZAP“ sa spustí dlhšie vibrovanie (Obr. M). Až potom sa začne náhodne riadený intervalový program (P1, P2). Regulátor intenzity reaguje v regulačnej oblasti závislejšie od napätia. Ak to tak nie je, treba skontrolovať, či napájania funguje bez chýb. Ak to neprinesie úspech, prístroj spolu s napájaním a vyplneným záručným listom alebo nákupným dokladom pošlite na kontrolu na príslušné servisné miesto alebo svojmu predajcovi.

POKYLY PRE LIKVIDÁCIU

Likvidácia obalu:

Obal likvidujte samostatne. Lepenku a kartón odovzdajte do starého papiera a fólie do zberu druhotných surovín.



SI

SPLOŠNO

MOLE STOP je enostaven za uporabo v boju proti voluharjem in krtom. Kljub temu pa je doseženi rezultat močnejše odvise od zunanjih pogojev kot so talni pogoji, obseg povjava škodljivcev, temperatura okolja itd., kot je to v primeru uporabe okolju škodljivih strupov.

Preizkus z razkopavanjem:

S sondo (npr. z leseno palico) poiščite rove in jih na nekatereh mestih odklopite v dolžini pribl. 30 cm. Ta mesta redno preverjajte. Tista mesta, ki bodo najprej razkopana, običajno ležijo najbližje gnezdu.

Čas delovanja:

Ker se živali zelo nerade pustijo pregnati z mesta, kjer so se ustalile, lahko traja tudi 3 tedne, da živali zapustijo prostor pod ultrazvokom. V tem času ne spreminjajte lokacije naprave. Začetek delovanja se kaže kot zmanjšanje novih krtin oz. začetek nastajanja krtin v vedno večji oddaljenosti od naprave. Obstoječe krtine zdravajte.

Dodatne informacije glede obratovanja s sončno energijo:

Sončne celice sončno svetlobo pretvorijo neposredno v

električno energijo in jo shranijo v vgrajeno NiCd baterijo. Naprava to energijo uporablja ponoči in ob oblačnem vremenu. V primeru stalnega delovanja s pomočjo baterij (polnjenje in praznjenje) lahko pričakujete večletno življenjsko dobo. V primeru, da baterija na sončne celice ni stalno v uporabi, se njena življenjska doba skrajša. Za zagotovitev okolju primerno odstranitev iztrošenih baterij priporočamo, da menjava baterije opravi eno izmed navedenih servisnih mest.

VARNOSTNI NAPOTKI

Baterije:

Napravo uporabljajte samo s predvidenimi baterijami. Šibke baterije s cinkom in ogljem za napravo niso primerne. Pri vstavljanju baterij bodite pozorni na pravilno polarnost. Ne zamešajte baterij s starimi ali izpraznjenimi. Pri daljši neuporabi naprave dajte baterije ven, da preprečite iztekanje. Pri odstranjevanju baterij bodite pozorni na zaščito okolja. Baterij ne odvrzite v hišne odpadke, ampak jih oddajte na zbirnem mestu.

Panel s sončnimi celicami:

Upoštevajte, da naprava ni primerna za temperature pod 0 °C. Pri temperaturah pod 0 °C shranjujte napravo v zaprtih prostorih.

Obratovanje:

Naprave nikdar ne namestite v bližino malčkov! Napravo redne preverjajte glede poškodb. Če je naprava poškodovana, je nikdar ne popravljajte sami. Napravo pošljite na navedeni servisni naslov.

Varnost otrok:

V bližini otrok ne puščajte delov embalaže (plastična vrečka, karton itd.). Ko so otroci v bližini, napravo uporabljajte še posebno previdno. Otrokom naprave nikdar ne dajte za igro.

PRED VKLOPOM

Lokacija:

Bolj kot so tla trdna, boljše je delovanje. Širjenje treslajev poteka skoraj v obliki kroga (slika A). Betonske plošče, velike skale (slika B) ter ribniki prekinjajo širjenje vibracij in takšne zvočne sence zmanjšujejo delovanje. Vrtno grede (slika C) ali krtine (slika D) niso primerne lokacije, saj rahla zemlja slabo prevaja treslajev. Poleg tega imajo živali gnezda samo v trdnih tleh, večinoma v mirnem delu vrta (slika E).

Postavitev naprave:

S pomočjo zemeljskega vijaka napravo pravokotno na tla privijte v tla do omejitvenega obroča. Tudi na nagnjenem terenu upoštevajte pravi kot glede na površino (slika G). Da bo privijanje lažje, izsušena tla zmehčajte z vodo (slika H). Zaradi koničnega zemeljskega vijaka bo zemlja okoli naprave bolj gosta, zaradi česar po izsušitvi nastane še posebej dobro zvočno prevodna povezava z zemljo.

Pri Mole Stop Solar:

Panel s sončnimi celicami vtaknite v zemljo in usmerite vzporedno s potjo sonca (proti jugu) (slika I).

POZOR: Pri obratovanju z „230 V adapterjem“ ali baterijami na sončne celice ali drugim zunanjim virom energije morate iz naprave obvezno odstraniti baterije!

BA

OPŠTE INFORMACIJE

ZAČETEK OBRATOVANJA

Regulacija jakosti:

Na začetku regulator jakosti nastavite na srednji položaj (slika J). Pritisnite stikalo za vklop/izklop in zvišujte nastavitve jakosti toliko časa, da naprava začne oddajati maksimalne resonančne valove in ko zaradi baterijskih kontaktov ali podobnega še ni motečih zvokov.

Glede na vrsto tal (zvočno prevodna povezava z zemljo) lahko naprava pri previsoki nastavitvi jakosti pade izven resonančne frekvence. To zaznate na osnovi visokega tona (frekvence). Lahko pa pride zaradi motečih zvokov do nezaželenega oddajanja zvoka v zrak. V obeh primerih kljub največji nastavljeni jakosti zvok le v manjši meri prodre v zemljo, zaradi česar je želeni učinek naprave bistveno zmanjšan. Nastavitveno področje in maksimalna jakost sta odvisna od napetosti vira energije.

Izbor programa (slika K):

P1: Kratko trajanje vibracij, za majhen obseg škodljivcev ali v preventivne namene. Življenjska doba baterije znaša približno 8 do 10 tednov.

P2: dolgo trajanje vibracij, za intenzivno oddajanje zvoka, življenjska doba baterije znaša približno 3 do 4 tedne. Za preprečitev novega napada škodljivcev mora biti naprava obvezno stalno v obratovanju (P1). Ponovno preganjanje je časovno potratno in bistveno bolj naporno kot preprečevanje nove poselitve.

Občasno se lahko zgodi, da kakšen še posebej trdovraten voluhar v prvih dneh na zvočne motnje reagira s še bolj intenzivnim kopanjem. V tem primeru s tipko za izbiro programa izberite P2.

Preverjanje delovanja:

- Preverjanje oskrbe z električno energijo aktivirate s tipko „TEST“ in prikaz sledi preko LED (zelena) (slika L).
- Pri vsakem vklopu „ON“ se vklopi daljša trajna vibracija (slika M). Šele nato se začne izvajati naključno izbrani intervalni program (P1, P2). Regulator jakosti deluje v področju, ki je odvisen od napetosti. Če ne, preverite oskrbo z električno energijo glede nemotenega delovanja. Če tudi to ne deluje, pošljite napravo skupaj z virom električne energije in izpolnjenim garancijskim listom ali računom na pristojno servisno mesto ali trgovcu.

OES IZJAVA O SKLADNOSTI

ES izjavo o skladnosti lahko zahtevate pri izdajatelju.



Mole Stop se upotrebljava brez problema protiv voluharica i krtica. Međutim, uspjeh koji se može postići više ovisi o vanjskim uslovima kao što su svojstva tla, intenziteta zaraze, temperature okoline i sl. nego što je to slučaj kod otrova koji štete životnoj sredini.

Ispitivanje kopanjem:

Sondom (npr. drvenim štapom) pronađite prolaze i na nekoliko mjesta ih iskopajte u dužini od oko 30 cm. Redovno provjeravajte otvore. Oni koji se najprije iskopaju nalaze se većinom u blizini gnijezda.

Vrijeme djelovanja:

Budući da se životinje nerado protjeruju iz svog životnog okruženja, prema iskustvu može trajati i do 3 sedmice dok životinje napuste ozvučeni prostor. U tom vremenu ne treba mijenjati lokaciju uređaja. Početak djelovanja može se ustanoviti na osnovu smanjenja novih izbačaja zemlje odnosno povećanja njihove udaljenosti od uređaja. Postojeće izbačaje zemlje treba poravnati.

Dodatne informacije za solarni rad:

Solarne ćelije pretvaraju direktno sunčevu svjetlost u električnu energiju i spremaju u ugrađenu NiCd bateriju. Ova energija se koristi tokom noći i pri oblačnom vremenu za napajanje. Pri stalnom radu baterije (punjenje i pražnjenje) može se očekivati dugi vijek trajanja. Ako se solarna baterija ne koristi stalno, skraćuje se vijek trajanja. Kako bi se osiguralo ekološki prihvatljivo odlaganje istrošenih baterija, preporučujemo da zamjenu obave navedene servisne službe.

SIGURNOSNE NAPOMENE

Baterije:

Uređaj upotrebljavajte samo s predviđenim baterijama, slabe cink-ugljik baterije nisu podesne za ovaj uređaj. Imajte u vidu prilikom stavljanja baterija ispravni polaritet. Nemojte pomiješati baterije sa starim i ispražnjenim baterijama. Ako uređaj ne koristite duže vrijeme, izvadite baterije kako biste izbjegli curenje. Kod odlaganja baterija imajte u vidu zaštitu životne sredine. Baterije nemojte odlagati u kućno smeće nego predajte na sabirno mjesto.

Solarna ploča:

Imajte na umu da uređaj nije podesan za temperature niže od 0 °C. Uređaj čuvajte pri temperaturama ispod 0 °C u zatvorenim prostorijama.

Rad:

Uređaj nikad ne postavljajte u blizini male djece! Redovno provjeravajte da li postoje oštećenja na uređaju. Ako su vidljiva oštećenja na uređaju, nikad ga nemojte samostalno popravljati. Pošaljite uređaj na navedenu adresu servisa.

Sigurnost djece:

Nemojte ostavljati dijelove ambalaže (plastične vrećice, karton itd.) nadohvat djeci. Uređaj koristite s posebnom pažnjom ako se u blizini nalaze djeca. Nemojte djeci davati uređaj da se igraju.



PRIJE PUŠTANJA U RAD

Lokacija:

Što je čvršće tlo to je bolje djelovanje. Širenje vibracija slijedi otprilike kružno (sl. A). Betonske ploče, veliko kamenje (sl. B), ali i baštenska jezercica prekidaju širenje vibracija i smanjuju učinak zbog postojeće zvučne sjene. Baštenske lijehe (sl. C) ili hrpice izbačene zemlje (sl. D) su nepodesne lokacije jer rastresita zemlja loše provodi vibracije. Osim toga, životinje prave svoja gnijezda u čvrstom tlu, većinom u mirnom dijelu bašte (sl. E).

Postavljanje uređaja:

Uređaj putem vijka uvrтите u zemlju pod pravim kutom prema površini do graničnog prstena (sl. F). I kod nagiba imajte u vidu pravi kut prema površini (sl. G). Osušeno tlo navlažite vodom kako biste olakšali uvrtnanje (sl. H). Konusni vijak za zabijanje u zemlju sabija zemlju oko uređaja te na taj način nakon sušenja nastaje spoj sa zemljom koji naročito dobro provodi zvuk.

Kod Mole Stop Solar:

Umetnite solarnu pločicu u zemlju i namjestite paralelno prema kretanju sunca (smjer prema jugu) (sl. I).

PAŽNJA: Kod rada s adapterom „230V-Adapter“ ili solarnim baterijama te drugim vanjskim izvorom energije obavezno uklonite baterije iz uređaja!

PUŠTANJE U RAD

Regulacija jačine:

U početku postavite regulator jačine u srednji položaj (sl. J). Aktivirajte prekidač za uključivanje i isključivanje i povećajte postavke jačine sve dok uređaj ne počne odašiljati maksimalne rezonantne vibracije i još ne dolazi do šumova zbog kontakta baterije i sl. Ovisno o svojstvu tla (spoj koji provodi zvuk do zemlje), uređaj pri previsokim postavkama jačine iskače iz rezonantne frekvencije. To se očituje previsokim tonom (frekvencijom). Ili zbog šumova dolazi do neželjene emisije zvuka u zrak. U oba slučaja dolazi do slabe emisije zvuka u zemlju, uprkos maksimalnoj postavci jačine, zbog čega je učinak uređaja znatno smanjen. Regulacijski opseg i maksimalna jačina su ovisni o naponu izvora energije.

Biranje programa (sl. K):

P1: kratko trajanje vibracija, za manje zaraze ili kao preventivna mjera. Vijek trajanja baterije oko 8 do 10 sedmica.

P2: dugo trajanje vibracija, za jače ozvučenje, vijek trajanja baterije oko 3 do 4 sedmice.

Uređaj treba biti obavezno stalno u pogonu kako bi se spriječila nova najezda (P1). Ponovno rastjerivanje zahtijeva puno vremena i znatno je teže od sprječavanja novog naseljavanja.

Ponekad može doći od toga da naročito uporna krtica prvih dana na smetnje reagira povećanim kopanjem. U tom slučaju kao i kod ekstremno velike zaraze postavite tipku programa na P2.

Provjera funkcije:

- Provjera napajanja aktivira se putem tipke „TEST“ i prikazuje se putem LED (zeleno) (sl. L).
- Pri svakom uključivanju „ON“ pokreće se duža trajna vibracija (sl. M). Tek tada počinje proizvoljno upravljani intervalni program (P1, P2). Regulator jačine aktivira se u regulacijskom opsegu ovisnom o naponu. Ako se to ne desi, onda provjerite besprijekorno funkcioniranje napajanja. Ako to ne bude uspješno, onda uređaj zajedno s napajanjem i popunjenim garantnim pismom ili računom pošaljite na provjeru nadležnoj servisnoj službi ili vašem specijaliziranom trgovcu.

EZ IZJAVA O USKLADENOSTI

EU-Izjavu o uskladenosti možete zatražiti kod izdavača.



ÁLTALÁNOS INFORMÁCIÓK

A MOLE STOP problémamentesen használható pocokok és vakondok ellen. Az elért siker azonban nagyobb mértékben függ az olyan külső feltételektől, mint a talaj tulajdonságai, a fertőzöttség mértéke, a környezeti hőmérséklet stb., mint a környezetre káros mérgek használata esetén.

Túráspróba:

Egy szondával (pl. fakaróval) kutassa fel a járatokat, és néhány helyen kb. 30 cm hosszan takarja ki azokat. Rendszeresen ellenőrizze a nyílásokat. Amelyeket először feltúrják, legtöbbször azok vannak a fészkek közelében.

Hatóidő:

Mivel az állatokat nem könnyű elűzni a megszokott élőhelyükről, a tapasztalatok szerint akár 3 hétig is eltartthat, amíg a hanggal védett területet elhagyják. Ez idő alatt ne változtassa az eszköz helyét. A hatás beindulását az új túrák számának csökkenése, ill. azoknak az eszköztől egyre nagyobb távolságban történő megjelenése jelzi. A meglévő túrákat el kell egyengetni.

A napelemes működtetésre vonatkozó kiegészítő információ:

A napelemek a napfényt elektromos árammá alakítják, és a beépített NiCd-akkumulátorban tárolják. Az eszköz éjszaka és borús időben használja fel ezt az energiát. Az akkumulátor folyamatos használata (feltöltése és lemerítése) esetén élettartama több év lehet. Ha nincs folyamatos használatban a napelemes akkumulátor, rövidül az élettartama. Az elhasznált akkumulátorok környezetbarát ártalmatlanítása érdekében javasoljuk, hogy a felsorolt szervizállomások egyikén cseréltesse ki azokat.

BIZTONSÁGI UTASÍTÁSOK

Elemek:

Csak az erre a célra meghatározott elemekkel használja az eszközt. A nem megfelelő teljesítményű cink-szén elemek nem alkalmasak. Az elemek behelyezésekor ügyeljen

a megfelelő polarításra. Ne használja az elemeket régi vagy lemerült elemekkel együtt. Ha hosszabb ideig nem használja az eszközt, vegye ki az elemeket, nehogy azok tartalma kifolyjon. Az elemek ártalmatlanításakor gondoljon a környezetvédelemre. Az elemeket tilos a háztartási hulladékba dobni; gyűjtőhelyen kell leadni őket.

Napelem:

Kérjük, vegye figyelembe, hogy az eszköz nem használható 0 °C alatti hőmérsékleten. 0 °C alatt zárt helyiségben tárolja az eszközt.

Üzemeltetés:

Soha ne helyezze az eszközt kisgyerekek közelébe! Rendszeresen ellenőrizze, hogy nem sérült-e meg az eszköz. Ha sérüléseket észlel, soha ne javítsa meg egyedül. Küldje el az eszközt a feltüntetett szerviznek.

Gyermekek biztonsága:

A csomagolás darabjai (műanyag zacskó, karton stb.) gyermekektől távol tartandók. Ha gyermekek vannak a közelben, különösen óvatosan használja az eszközt. Soha ne engedje, hogy a gyerekek játsszanak az eszközzel.

HASZNÁLATBAVÉTEL ELŐTT

Telepítés helye:

Minél szilárdabb a talaj, annál nagyobb a hatékonyság. A rezgés közel kör alakban terjed (A ábra). A betonlapok, nagyméretű kövek (B ábra), illetve a kerti tavak is akadályozzák a rezgés terjedését, és a hang leárnyékolása miatt csökkentik a hatékonyságot. A kerti ágyások (C ábra) vagy túrások (D ábra) nem megfelelő helyek az eszköz számára, mivel a laza talaj csak rosszul továbbítja a rezgéseket. Ezenkívül az állatok szilárd talajban, leggyakrabban a kert nyugodtabb részén raknak fészket (E ábra).

Az eszköz felállítása:

A földcsavarral tekerje be az eszközt a felülettel bezárt megfelelő szögben az ütközőgyűrűig (F ábra). Lejtős területen is ügyeljen a megfelelő szögre (G ábra). Az egyszerűbb betekerés érdekében vízzel lazítsa fel a kiszáradt talajt (H ábra). A kúpos földcsavarnak köszönhetően a föld az eszköz körül tömörül, így kiszáradás után a hangot különösen jól vezet a kapcsolat jön létre a földdel.

Mole Stop Solar termék esetében:

Helyezze a napelemet a földre, és igazítsa a nap járásával párhuzamosan (déli irányba, I ábra).

FIGYELEM: Ha az eszközt 230 V-os adapterrel vagy napelemmel, esetleg egyéb külső áramforrással működteti, feltétlenül vegye ki az elemeket az eszközből!

ÜZEMBE HELYZÉS

Intenzitás szabályozása:

Először állítsa az intenzitásszabályozót középső állásba (J ábra). Nyomja meg a be-/kikapcsolót, és növelje a beállított intenzitást mindaddig, amíg az eszköz a maximális rezonanciát nem bocsátja ki, de még nem keletkeznek

zavaró zajok az elemmel történő érintkezés stb. miatt. A talaj tulajdonságaitól (a földdel fennálló hangvezető összeköttetéstől) függően az eszköz túl magasra beállított intenzitás esetén kívül eshet a rezonanciafrekvencián. Ezt egy magas hang (frekvencia) jelzi. A zavaró zajok miatt esetleg nemkívánatos hangokat bocsáthat a levegőbe az eszköz. A beállított maximális intenzitás ellenére mindkét esetben csekély a hangleadás a földre, miközben az eszköz teljesítménye jelentősen csökken. A szabályozási tartomány és a maximális intenzitás az energiaforrás feszültségétől függ.

Programválasztó (K ábra):

P1: Rövid rezgési időtartam enyhe elterjedés esetén vagy megelőző intézkedésként. Az elem élettartama kb. 8-tól 10 hétig terjed.

P2: hosszú rezgési időtartam intenzívebb hangzáshoz, az elem élettartama kb. 3-tól 4 hétig terjed.

A támadások kiújulásának elkerülése érdekében az eszközt feltétlenül folyamatosan használni kell (P1). A rágcslókat időigényesebb és sokkal nehezebb elűzni, mint a visszajöttüket megakadályozni.

Alkalmanként előfordulhat, hogy a rendkívül macacs vakond az első napokban fokozott ásással reagál a megzavarására. Ebben az esetben, ahogyan a jelentős elterjedtség esetén is, állítsa a programválasztó gombot P2 állásba.

A működés ellenőrzése:

a) Az áramellátás a „TEST” gomb aktiválásával ellenőrizhető, és a LED (zöld) jelzi (L ábra).
b) Az „ON” gomb bekapcsolásakor mindig elindul egy hosszabb, folyamatos rezgés (M ábra). Csak ezt követően kezdődik a véletlenszerű szakaszos program (P1, P2). Az intenzitásszabályozó a feszültségtől függő szabályozási tartományban reagál. Ha nem így történne, ellenőrizni kell, hogy megfelelő-e az áramellátás. Ha nem jár sikerrel, küldje el az eszközt az áramforrással és a kitöltött garancialevéllel vagy a vásárlást igazoló blokkal együtt az illetékes szerviznek vagy a szakkereskedőnek ellenőrzés céljából.

EK MEGFELELŐSÉGI NYILATKOZAT

Az EU megfeleléségi nyilatkozat a kiadótól kérhető.



OPĆENITO

MOLE STOP se bez problema može koristiti protiv poljskih voluharica i krtica. Međutim, uspješnost više ovisi o vanjskim uvjetima kao što su karakteristike tla, brojnost populacije, okolna temperatura itd., nego što je to slučaj kod upotrebe otrova koji su štetni za okoliš.

Otvaranje podzemnih hodnika:

Pomoću sonde (npr. drvenog štapa) otkrijte podzemne hodnike te ih na nekoliko mjesta otvorite u dužini od ca. 30 cm. Otvore redovite provjeravajte. Oni koji najprije budu razrovani, nalaze se najčešće u blizini gnijezda.

Vrijeme djelovanja:

Budući da se životinje vrlo nerado daju protjerati iz svojeg uobičajenog životnog prostora, iskustva govore da može potrajati do 3 tjedna prije nego što životinje napuste ozvučeni prostor. Za to vrijeme lokacija uređaja ne bi se trebala mijenjati. Početak djelovanja može se utvrditi po manjem broju novih humaka, odnosno njihovoj sve većoj udaljenosti od uređaja. Postojeći humci trebali bi se poravnati.

Dodatne informacije o solarnom pogonu:

Solarne ćelije pretvaraju sunčevu svjetlost direktno u električnu energiju koju pohranjuju u ugrađenoj NiCd-bateriji. Ova se energija tijekom noći i kod tmurnog vremena koristi za napajanje električnom energijom. Uz stalni pogon akumulatora (punjenje i pražnjenje) očekuje se dugogodišnji životni. Ako solarna baterija ne radi stalno, njezin životni vijek se skraćuje. Kako bi se osiguralo ekološki prihvatljivo zbrinjavanje istrošene baterije, preporučujemo da zamjenu provede neki od navedenih servisa.

SIGURNOSNA UPOZORENJA

Baterije:

Upotrebjavajte uređaj samo s predviđenim baterijama, slabe cink-ugljik baterije nisu prikladne za ovaj uređaj. Kod umetanja baterija pripazite na pravilan pol. Nemojte pomiješati baterije sa starim ili praznim baterijama. Kod dužeg nekoristenja uređaja baterije izvadite kako bi spriječili njihovo curenje. Kod odlaganja baterija pazite na zaštitu okoliša. Baterije nemojte odlagati u kućno smeće, već na nekom sakupljalistu.

Solarni panel:

Molimo da imate u vidu da uređaj nije prikladan za temperature ispod 0 °C. Kod temperatura ispod 0 °C uređaj spremite u zatvorenu prostoriju.

Pogon:

Uređaj nikada nemojte postavljati u blizini male djece! Redovito provjeravajte uređaj da nije oštećen. Ako je uređaj oštećen, nikada ga nemojte popravljati sami. Uređaj pošaljite na navedenu adresu servisa.

Sigurnost djece:

Dijelove ambalaže (plastične vrećice, kartonske kutije, itd.) ne ostavljajte na dohvata djece. Koristite uređaj s posebnim oprezom ako se u blizini nalaze djeca. Uređaj nikada nemojte ostavljati djeci da se njime igraju.

PRIJE PUŠTANJA U RAD

Mjesto postavljanja:

Što je tlo čvršće, to je učinak bolji. Vibracije se šire otprilike kružno (sl. A). Betonske ploče, veliko kamenje (sl. B) ili vrtna jezerca prekidaju širenje vibracija te zbog nastale zvučne sjene smanjuju djelovanje. Vrtne gređice (sl. C) ili krტიčnjaci (sl. D) nisu prikladna mjesta za postavljanje, jer rahla zemlja loše provodi vibracije. Osim toga, životinje svoja gnijezda postavljaju na čvrstom tlu, najčešće u mirnom dijelu vrta (sl. E).

Postavljanje uređaja:

Uređaj pomoću zemljanog vijka pod pravim kutom prema površini uvrтите u tlo do graničnog prstena (sl. F). I kod položaja na kosini pazite na pravi kut prema površini (sl. G). Kako biste olakšali uvrтанje, isušeno tlo omekšajte vodom (sl. H). Konusnim zemljanim vijkom zemlja se sabija oko uređaja, zbog čega nakon što se zemlja osuši nastaje spoj sa zemljom koji vrlo dobro provodi zvuk.

Kod uređaja Mole Stop Solar:

Utaknite solarni panel u zemlju i usmjerite ga paralelno prema putanji sunca (smjer jug) (sl. I).

POZOR: Kod rada s adapterom 230 V ili solarnom baterijom ili nekim drugim vanjskim izvorom električne energije svakako je potrebno baterije izvaditi iz uređaja.

PUŠTANJE U RAD

Regulacija intenziteta:

Na početku podesite regulator intenziteta na srednji položaj (sl. J). Pokrenite sklopku za uključivanje/isključivanje i povećajte postavku intenziteta dok uređaj ne počne odašiljati maksimalne rezonantne vibracije i još nema šumova smetnje preko kontakata baterija.

Ovisno o svojstvima tla (spoj sa tlom koji provodi zvuk) uređaj će kod previsoke postavke intenziteta ispasti iz rezonantne frekvencije. To se primjećuje po visokom tonu (frekvenciji). Ili zbog šumova smetnje dolazi do neželjenog odašiljanja zvuka u zrak. U oba slučaja usprkos maksimalnoj postavci intenziteta dolazi do smanjene emisije zvuka u zemlju čime se snaga uređaja značajno smanjuje. Područje regulacije i maksimalni intenzitet ovise o naponu izvora električne energije.

Izbor programa (sl. K):

P1: Kratko trajanje vibracija, za malobrojnu populaciju ili kao preventivna mjera. Životni vijek baterije je oko 8 do 10 tjedana.

P2: dugo trajanje vibracija, za intenzivnije ozvučenje životni vijek baterije ca. 3 do 4 tjedna.

Kako bi se spriječila nova najezda, uređaj bi svakako trebalo trajno držati u pogonu (P19). Za ponovno rastjerivanje potrebno je dosta vremena i mnogo je teže nego spriječiti novo naseljavanje.

Ponekad se može dogoditi da neka osobito tvrdoglava krtica u prvim danima reagira na smetnje pojačanim kopanjem. U tom slučaju kao i kod ekstremno brojne populacije, tipku za izbor programa postavite na P2.

Provjera funkcije:

- a) Provjera strujnog napajanja aktivira se preko tipke "TEST", a prikazuje se preko (zelene) LED lampice (sl. L).
- b) Kod svakog uključivanja "ON" starta duža trajna vibracija (sl. M). Tek tada započinje intervalni program koji se mijenja nasumično (P1, P2). Regulator intenziteta reagira u području regulacije koje ovisi o naponu. Ako to nije slučaj, provjerite ispravnost strujnog napajanja. Ako to ne uspije, uređaj zajedno sa strujnim napajanjem i garantnim pismom ili računom o kupovini pošaljite nadležnom servisu ili svojem specijaliziranom trgovcu.

EZ IZJAVA O SUKLADNOSTI

EU Izjava o sukladnosti može se zatražiti od izdavatelja.

**RS****OPŠTE INFORMACIJE**

MOLE STOP se upotrebljava bez problema protiv voluharica i krtica. Međutim, uspeh koji se može postići više zavisi od spoljašnjih uslova kao što su svojstva tla, intenzitet zaraze, temperatura okoline i sl. nego što je to slučaj kod otrova koji štete životnoj sredini.

Ispitivanje kopanjem:

Sondom (npr. drvenim štapom) pronađite prolaze i na nekoliko mesta ih iskopajte u dužini od oko 30 cm. Redovno proveravajte otvore. Oni koji se najpre iskopaju nalaze se većinom u blizini gnezda.

Vreme delovanja:

Budući da se životinje nerado proteruju iz svog životnog okruženja, prema iskustvu može trajati i do 3 sedmice dok životinje napuste ozvučeni prostor. U tom vremenu ne treba menjati lokaciju uređaja. Početak delovanja može se ustanoviti na osnovu smanjenja novih izbačaja zemlje odnosno povećanja njihove udaljenosti od uređaja. Postojeće izbačaje zemlje treba poravnati.

Dodatne informacije za solarni rad:

Solarne ćelije pretvaraju direktno sunčevu svetlost u električnu energiju i spremaju u ugrađenu NiCd bateriju. Ova energija se koristi noću i pri oblačnom vremenu za napajanje. Pri stalnom radu baterije (punjenje i pražnjenje) može se očekivati dugi vek trajanja. Ako se solarna baterija ne koristi stalno, skraćuje se vek trajanja. Kako bi se obezbedilo ekološki prihvatljivo odlaganje istrošenih baterija, preporučujemo da zamenu obavite na navedene servisne službe.

BEZBEDNOSNE NAPOMENE**Baterije:**

Uređaj upotrebljavajte samo s predviđenim baterijama, slabe cink-karbon baterije nisu podesne za ovaj uređaj. Imajte u vidu prilikom stavljanja baterija ispravni polaritet. Nemojte pomešati baterije sa starim i ispražnjenim baterijama. Ako uređaj ne koristite duže vreme, izvadite

baterije kako biste izbegli curenje. Kod odlaganja baterija imajte u vidu zaštitu životne sredine. Baterije nemojte odlagati u kućni otpad nego predajte na sabirno mesto.

Solarna ploča:

Imajte na umu da uređaj nije podesan za temperature niže od 0 °C. Uređaj čuvajte pri temperaturama ispod 0 °C u zatvorenim prostorijama.

Rad:

Uređaj nikad ne postavljajte u blizini male dece! Redovno proveravajte postoje li oštećenja na uređaju. Ako su vidljiva oštećenja na uređaju, nikad ga nemojte samostalno popravljati. Pošaljite uređaj na navedenu adresu servisa.

Bezbednost dece:

Nemojte ostavljati delove ambalaže (plastične vrećice, karton itd.) nadohvat dece. Uređaj koristite s posebnom pažnjom ako se u blizini nalaze deca. Nemojte deci davati uređaj da se igraju.

**PRE PUŠTANJA U RAD****Lokacija:**

Što je čvršće tlo to je bolje dejstvo. Širenje vibracija sledi otprilike kružno (sl. A). Betonske ploče, veliko kamenje (sl. B), ali i vrtna jezera prekidaju širenje vibracija i smanjuju učinak zbog postojeće zvučne sene. Vrtne gređice (sl. C) ili hrpice izbačene zemlje (sl. D) su nepodesne lokacije jer rastresita zemlja loše provodi vibracije. Osim toga, životinje prave svoja gnezda u čvrstom tlu, većinom u mirnom delu vrta (sl. E).

Postavljanje uređaja:

Uređaj putem zavrtnja uvrstite u zemlju pod pravim uglom prema površini do graničnog prstena (sl. F). I kod nagiba imajte u vidu pravi ugao prema površini (sl. G). Osušeno tlo navlažite vodom kako biste olakšali uvrtnje (sl. H). Konusni zavrtnj za zabijanje u zemlju sabija zemlju oko uređaja te na taj način nakon sušenja nastaje spoj sa zemljom koji naročito dobro provodi zvuk.

Kod Mole Stop Solar:

Umetnite solarnu pločicu u zemlju i namestite paralelno prema kretanju sunca (smer prema jugu) (sl. I).

PAŽNJA: Kod rada s adapterom „230 V-Adapter“ ili solarnim baterijama te drugim spoljnim izvorom energije obavezno uklonite baterije iz uređaja!

PUŠTANJE U RAD**Regulacija jačine:**

U početku postavite regulator jačine u srednji položaj (sl. J). Aktivirajte prekidač za uključivanje i isključivanje i povećajte postavke jačine sve dok uređaj ne počne emitovati maksimalne rezonantne vibracije i još ne dolazi do šumova zbog kontakta baterije i sl.

U zavisnosti od svojstva tla (spoj koji provodi zvuk do zemlje), uređaj pri previsokim postavkama jačine iskače iz rezonantne frekvencije. To se očituje previsokim tonom (frekvencijom). Ili zbog šumova dolazi do neželjene emisije zvuka u vazduh. U oba slučaja dolazi do slabe emisije zvuka

u ziemi, uprkos maksimalnoj postavci jačine, zbog čega je učinak uređaja znatno smanjen. Regulacioni opseg i maksimalna jačina zavise od napona izvora energije.

Biranje programa (sl. K):

P1: kratko trajanje vibracija, za manje najezde ili kao preventivna mera. Vek trajanja baterije oko 8 do 10 sedmica.

P2: dugo trajanje vibracija, za jače ozvučenje, vek trajanja baterije oko 3 do 4 sedmice.

Uređaj treba biti obavezno stalno u pogonu kako bi se sprečila nova najezda (P1). Ponovno rasterivanje zahteva puno vremena i znatno je teže od sprečavanja novog naseljavanja.

Ponekad se može desiti da naročito uporna krtica prvih dana na smetnje reaguje povećanim kopanjem. U tom slučaju kao i kod ekstremno velike najezde postavite taster programa na P2.

Provera funkcije:

a) Provera napajanja aktivira se putem tastera „TEST“ i prikazuje se putem LED (zeleno) (sl. L).

b) Pri svakom uključivanju „ON“ pokreće se duža trajna vibracija (sl. M). Tek tada počinje proizvoljno upravljeni intervalni program (P1, P2). Regulator jačine se aktivira u regulacionom opsegu koji zavisi od napona. Ako se to ne desi, onda proverite besprekorno funkcionisanje napajanja. Ako to ne bude uspešno, onda uređaj zajedno s napajanjem i popunjenim garantnim pismom ili računom pošaljite na proveru nadležnoj servisnoj službi ili vašem specijalizovanom trgovcu.

EZ IZJAVA O USKLAĐENOSTI

EU Izjavu o usklađenosti možete zatražiti kod izdavača.



PL

UWAGI OGÓLNE

MOLE STOP bezproblemowo nadaje się do odstraszenia nornic i kretów. Jednak osiągnięty sukces jest bardziej zależny od warunków zewnętrznych takich, jak rodzaj gruntu, ilość zwierząt, temperatury otoczenia itp., niż w przypadku zastosowania trutecznych dla środowiska naturalnego.

Badanie korytarzy:

Za pomocą sondy (np. listwą drewnianą) wykryć przebieg korytarzy i w niektórych miejscach odkopać na odinku około 30 cm. Regularnie kontrolować otwory. Te, które zostały pierwsze zakopane znajdują się najczęściej w pobliżu gniazda.

Czas działania:

Z doświadczeń wynika, że zwierzęta niechętnie opuszczają zamieszkałe terytorium i dlatego może trwać nawet do 3 tygodni zanim opuszczą obszar poddany nagłośnieniu. W tym czasie nie należy zmieniać lokalizacji przyrządu. Początek skutecznego oddziaływania można stwierdzić na podstawie mniejszej ilości kopców albo ich większej odległości od urządzenia. Istniejące kopce należy wyrównać.

Dodatkowe informacje do zasilania słonecznego:

Światło słoneczne jest przetwarzane w ogniwo słonecznych bezpośrednio na prąd elektryczny, który jest gromadzony w akumulatorze NiCd. Ta energia jest wykorzystywana nocą i w dni pochmurne do zasilania urządzenia. Przy ciągłej pracy akumulatora (ładowanie i wyładowanie) przewidywana trwałość wynosi wiele lat. Jeżeli układ ogniwo słoneczne – akumulator nie jest ciągle używane, to skraca się jego okres trwałości. W celu zapewnienia utylizacji akumulatora zgodnie z zasadami ochrony środowiska zaleca się zlecić jego wymianę jednej z wymienionych placówek serwisowych.

PRZEPISY BEZPIECZEŃSTWA

Baterie:

Używać urządzenia tylko z przepisowymi bateriami. Cynkowo-węglowe baterie o małej pojemności nie nadają się do tego urządzenia. Przy wkładaniu baterii należy zwrócić uwagę na prawidłową biegunowość. Nie mieszać nowych baterii ze starymi bądź wyczerpanymi. W razie zaprzestania używania urządzenia na dłuższy czas należy wyjąć baterie, żeby zapobiec ich wyciekaniu. Przy utylizacji baterii pamiętać o zasadach ochrony środowiska. Nie wyrzucać baterii do śmieci domowych, lecz oddać je w punkcie zbiórki.

Panel słoneczny:

Prosimy pamiętać o tym, że urządzenie nie nadaje się do użytkowania przy temperaturze poniżej 0 °C. Przy temperaturze poniżej 0 °C należy przechowywać urządzenie w zamkniętym pomieszczeniu.

Użytkowanie:

Nigdy nie ustawiać urządzenia w pobliżu matych dzieci! Regularnie kontrolować stan urządzenia pod kątem widocznych uszkodzeń. W razie stwierdzenia uszkodzenia nigdy nie naprawiać urządzenia we własnym zakresie. Prześtać urządzenie na adres jednej z wymienionych placówek serwisowych.

Bezpieczeństwo dzieci:

Nie pozostawiać żadnych części opakowania (torebki plastikowe, karton, itp.) w zasięgu dzieci. Użytkować urządzenie ze szczególną ostrożnością, gdy dzieci przebywają w otoczeniu. Nie pozwalać dzieciom na zabawę z urządzeniem.

PRZED URUCHOMIENIEM:

Lokalizacja:

Im twardsza gleba, tym skuteczniejsze działanie. Rozprzestrzenianie wibracji przebiega niemal koncentrycznie (rys. A). Betonowe płyty, duże kamienie (rys. B), a także stawy ogrodowe przerywają rozprzestrzenianie wibracji i zmniejszają ich skuteczność przez tworzenie zapór dla dźwięku. Grządki ogrodowe (rys. C) lub kopce (rys. D) to nieprzystdatne miejsca, ponieważ spulchniona gleba słabo przewodzi wibracje. Ponadto zwierzęta zakładają gniazda w twardym podłożu, najczęściej w spokojnym obszarze ogrodu (rys. E).

Ustawienie urządzenia:

Gwintowaną część urządzenia wkręcić pod kątem prostym do powierzchni gleby, aż do pierścienia ograniczającego (rys. F). Także w przypadku pochyłej skarpy wkręcić pod

kątem prostym do powierzchni (rys. G). Do ułatwienia wkręcenia zmoczyć wodą wysuszoną glebę (rys. H). Stożkowy wkręt powoduje zagęszczenie gleby wokół urządzenia, dzięki czemu po wysuszeniu powstaje szczególnie korzystne połączenie z glebą przewodzące dźwięk.

W przypadku Mole Stop Solar:

Panel słoneczny włożyć do gleby i ukierunkować równoległe do ruchu słońca (na południe) (rys. I).

UWAGA: W razie użytkowania z „adapterem 230 V”, akumulatorem z ogniwem słonecznym lub innym peryferyjnym źródłem prądu należy bezwzględnie wyjąć baterie z urządzenia!

ROZRUCH

Regulacja intensywności:

Początkowo ustawić regulator intensywności w położeniu środkowym (rys. J). Uruchoić włącznik/wyłącznik i zwiększyć intensywność, aż urządzenie osiągnie maksymalne wibracje rezonansowe i jeszcze nie wystąpią żadne zakłócające odgłosy styków baterii.

W zależności od właściwości gruntu (potężniejsze przewodzące dźwięk do gleby), przy zbyt wysokim ustawieniu intensywności wypada urządzenie z częstotliwości rezonansowej. Można to stwierdzić przez wysoki dźwięk (częstotliwość). Albo odgłosy zakłócające powodują niepożądane przekazywanie dźwięku do powietrza. W obu przypadkach, mimo maksymalnego nastawienia intensywności, przekazywany jest tylko słaby dźwięk do gleby, co znacznie redukuje skuteczność działania urządzenia. Zakres regulacji i maksymalna intensywność są zależne od napięcia i źródła energii.

Wybór program (rys. K):

P1: Krótki czas trwania wibracji przy małej ilości zwierząt albo jako działania profilaktyczne. Trwałość baterii około 8 do 10 tygodni.

P2: długi czas trwania wibracji, do intensywnego nagłośnienia, trwałość baterii około 3 do 4 tygodni.

W celu uniknięcia ponownego przybycia należy koniecznie ciągle utrzymywać włączone urządzenie (P1). Ponowne odstraszenie wymaga długiego czasu i jest znacznie trudniejsze, niż zapobieganie nowemu zasiedleniu.

Nierzadko może się zdarzyć, że szczególnie trudno do odstraszenia kret w pierwszych dniach będzie reagować ze wzmocnionym kopaniem tuneli na występujące zakłócenia. W takim przypadku - jak przy bardzo licznym zasiedleniu - należy ustawić przełącznik programu na P2.

Sprawdzenie działania:

a) Sprawdzenie zasilania prądowego jest aktywowane przyciskiem „TEST” i wskazywane przez diodę LED (zielona) (rys. L).

b) Przy każdym włączeniu „ON” startuje dłuższa ciągła wibracja (rys. M). Dopiero potem zaczyna się program okresowy sterowany losowo (P1, P2). Regulator intensywności reaguje w zakresie regulacji zależnym od napięcia. Jeżeli to nie przebiega, to należy sprawdzić nienaganne działanie zasilania prądowego. Jeśli okaże się to nieskuteczne, wtedy wystąpić urządzenie wraz z zasilaniem prądowym i wypełnioną kartą gwarancyjną lub dowodem zakupu do

sprawdzenia we właściwej placówce serwisowej lub w handlu specjalistycznym.

DEKLARACJA ZGODNOŚCI WE

Deklarację zgodności UE można zażądać u wydawcy.



RO

GENERALITĂȚI

MOLE STOP nu prezintă probleme în utilizarea împotriva arvicolelor și a cărțiștelor. Cu toate acestea, succesul scontat este în mai mare măsură afectat de către factori precum condițiile pedologice, intensitatea infestării, temperatura mediului etc., decât în cazul utilizării otrăvurilor dăunătoare mediului.

Testul săpării:

Cu ajutorul unei sonde (de ex. tijă de lemn) identificați galeriile și descoperiți-le în câteva locuri pe o lungime de cca. 30 cm. Controlați deschizăturile în mod regulat. Cele care vor fi mai întâi săpate/scurmate, se situează, de obicei, în apropierea cuibului.

Durata până la observarea efectelor:

Deoarece animalele se lasă doar cu greu alungate din habitatul lor obișnuit, conform experienței, poate dura până la 3 săptămâni, ca animalele să părăsească zona afectată de ultrasunete. În acest timp nu trebuie schimbat locul de amplasare a aparatului. Începutul efectului se poate observa prin diminuarea numărului de mușuroaie, respectiv distanța tot mai mare a acestora față de aparat. Mușuroaiele existente trebuie nivelate.

Informații suplimentare pentru operarea cu baterie solară:

Lumina solară este transformată de către celulele solare direct în curent electric și stocată în acumulatorul de NiCd integrat. Această energie este utilizată pentru alimentarea cu energie în timpul nopții și pe timp ploios. În cazul funcționării continue a acumulatorului (încărcare și descărcare) se preconizează o durată de viață de mulți ani a acestuia. În cazul funcționării sporadice a acumulatorului, durata de viață a acestuia se scurtează. Pentru a vă asigura de o defaectare care să nu dăuneze mediului înconjurător, vă recomandăm ca să permiteți efectuarea schimbului acumulatorului uzat de către un prestator de servicii clienți menționat mai jos.

INDICAȚII DE SIGURANȚĂ

Baterii:

Utilizați acest aparat numai cu bateriile prevăzute, bateriile cu carbon-zinc cu randament scăzut nu sunt adecvate pentru aparat. La introducerea bateriilor respectați polaritatea corectă a acestora. Nu amestecați bateriile cu baterii vechi sau descărcate. În cazul neutilizării mai îndelungate a aparatului, îndepărtați bateriile, pentru a evita descărcarea acestora. La defaectarea bateriilor urmăriți protejarea mediului. Nu aruncați bateriile în gunoii menajere, predați-le la un punct de colectare.



Panou solar:

Vă atragem atenția, că aparatul nu este destinat utilizării la temperaturi de sub 0 °C. În cazul temperaturilor mai scăzute de 0 °C păstrați aparatul în spații închise.

Funcționare:

Nu amplasați aparatul niciodată în apropierea copiilor mici! Controlați aparatul în mod regulat, pentru a identifica deteriorările. Dacă aparatul prezintă deteriorări, nu îl reparați niciodată singuri. Trimiteți aparatul la adresa de service menționată mai jos.

Siguranța copiilor:

Nu lăsați elemente de ambalaj (pungi de plastic, carton, etc.) în locuri accesibile copiilor. Utilizați aparatul cu prudență deosebită, atunci când în apropiere se află copii. Nu permiteți niciodată copiilor să se joace cu aparatul.

ÎNAINTE DE UTILIZARE**Amplasament:**

Cu cât solul este mai ferm, cu atât eficacitatea este mai mare. Propagarea undelor se face în mod aproximativ circular (Fig. A). Plăcile de beton, pietrele mari (Fig. B), dar și iazurile de grădină întrerup propagarea vibrațiilor și diminuează eficiența, prin ecranarea rezultată. Straturile de grădină (Fig. C) sau mușuroaiele (Fig. D) sunt amplasamente necorespunzătoare, deoarece solul afânat nu transmite vibrațiile în mod eficient. De asemenea, animalele își construiesc cuibul în sol ferm, de obicei în zona liniștită a grădinii (Fig. E).

Amplasarea aparatului:

Înșurubați aparatul în sol, perpendicular pe suprafața acestuia, cu ajutorul șurubului de fixare în pământ, până la inelul limitator. (Fig. F). Respectați unghiul drept față de suprafață și în cazul terenurilor în pantă (Fig. G). Pentru a ușura fixarea, udați solurile uscate cu apă (Fig. H). Datorită șurubului de fixare în pământ conic, solul din jurul aparatului este comprimat, din aceasta rezultând după uscare o legătură cu solul cu proprietăți de transmitere a undelor deosebit de bune.

Pentru Mole Stop Solar:

Fixați panoul solar în pământ și amplasați-l paralel cu direcția soarelui (direcția sud) (Fig. I).

ATENȚIE: În cazul utilizării cu "adaptor 230V" sau acumulator solar sau cu o altă sursă externă de alimentare cu electricitate, îndepărtați bateriile din aparat!

PUNERE ÎN FUNCȚIUNE**Reglare intensitate:**

La început, setați regulatorul de intensitate pe poziția intermediară (Fig. J). Apăsăți tasta oprire/pornire și sporiți intensitatea, până când aparatul este setat să transmită unde de rezonanță la nivel maxim și încă nu apar zgomote perturbatoare prin contactul cu bateriile etc. În funcție de structura solului (legătură cu solul cu proprietăți de transmitere a undelor deosebit de bune), în cazul unei reglări la o intensitate prea ridicată, aparatul depășește frecvența de rezonanță necesară. Acest lucru

poate fi recunoscut după un ton (frecvență) înalt. Sau, datorită zgomotelor perturbatoare, rezultă transmiterea nedorită a undelor în aer. În ambele cazuri are loc o transmitere diminuată a undelor în sol, în ciuda setării la intensitate maximă, fapt care reduce în mod semnificativ eficiența aparatului. Parametrii de reglare și intensitatea maximă sunt dependenți de voltajul sursei de energie.

Selectare program (Fig. K):

P1: Durată de vibrație scurtă, pentru o infestare moderată sau ca metodă preventivă. Durată de viață a bateriei de cca. 8 până la 10 săptămâni.

P2: durată lungă de vibrație, pentru emiteri de ultrasunete intensă durată de viață baterie de cca. 3 până la 4 săptămâni.

Pentru a împiedica o nouă infestare, aparatul trebuie neapărat menținut în funcțiune în mod continuu (P1). O nouă alungare consumă mai mult timp și este mai dificilă decât împiedicarea reînălțării animalelor.

Ocazional se poate întâmpla, ca o cârtiță deosebit de persistentă să reacționeze în primele zile prin activitate de săpare mai accentuată la perturbările fonice. În acest caz, ca și în cazul infestării accentuate, setați tasta de selectare a programului pe P2.

Control funcționare:

a) Controlul alimentării cu curent electric este activat prin apăsarea tastei „TEST” și semnalat prin intermediul LED-ului (verde) (Fig. L).

b) La fiecare pornire „ON” pornește o vibrație continuă mai lungă (Fig. M). De abia după aceea pornește programul interval aleator (P1, P2). Regulatorul de intensitate pornește în intervalul de reglare dependent de tensiune. Dacă acest lucru nu are loc, controlați ca sursa de alimentare cu curent electric să funcționeze corect. Dacă acest lucru nu are succes, trimiteți aparatul împreună cu sursa de alimentare cu curent electric și certificat de garanție completat sau chitanța, service-ului competent sau distribuitorului dumneavoastră.

DECLARAȚIE DE CONFORMITATE CE

Declarația de conformitate UE poate fi solicitată editorului.



BG

ОБЩА ИНФОРМАЦИЯ

MOLE STOP прогонва безпроблемно полевки и къртици. Но резултатът зависи по-силно от външни условия като състояние на почвата, степен на нападението на вредителите, температура на околната среда и др., отколкото при използване на вредни за околната среда отрови.

Проба за наличието на тунели

Открийте с помощта на сонда (напр. дървен прът) тунелите и ги разкопайте на няколко места на широчина от около 30 см. Контролирайте редовно отворите. Тези, които са прокопани първи, се намират обикновено в близост до гнездото.

Време на действие

Тъй като животните не обичат да напускат мястото, където живеят, от опит са необходими до 3 седмици, докато животните напуснат озвучаваното пространство. През това време не трябва да се променя местоположението на уреда. Действието му се забелязва чрез намаляване на купчинките изхвърлена земя, респ. увеличаващото им разстояние до уреда. Изравнете купчинките, когато открийте такива.

Допълнителна информация при соларен режим:

Слънчевата светлина се преобразува от соларните клетки директно в електрически ток и се акумулира във вградената акумулаторна батерия NiCd. Тази енергия се използва през нощта и при мъгливо време. При непрекъснато използване на акумулаторните батерии (зареждане и разреждане) срокът за експлоатация може да продължи няколко години. Когато соларната акумулаторна батерия не се използва непрекъснато, тогава се намалява и срока на нейната експлоатация. За да се гарантира екологичното отстраняване на използваната акумулаторна батерия, ние Ви препоръчваме да я смените в един от посочените сервиси.

УКАЗАНИЯ ЗА БЕЗОПАСНОСТ

Батерии:

Използвайте уреда само с предвидените батерии, слаби цинково-въгълени батерии не са подходящи за използване тук. Обърнете внимание на правилната полярност, когато поставяте батериите. Не смесвайте батерии със стари или разредени такива. Извадете батериите, когато не използвате уреда за по-дълго време, за да предотвратите тяхното изтичане. Щадете околната среда при рециклиране на батериите. Не изхвърляйте батериите в битовите отпадъци, а ги предайте в пункт за вторични суровини.

Соларен панел:

Обърнете внимание на това, че уредът не е годен за използване при температури по-ниски от 0 °C. При температури под 0 °C съхранявайте уреда в затворени помещения.

Експлоатация:

Никога не поставяйте уреда в близост до малки деца! Контролирайте редовно уреда за повреди. Никога не

ремонтирайте сами уреда, ако той е повреден. Изпратете уреда на посочения адрес на сервиза.

Безопасност на децата:

Не оставяйте части от опаковката (пластмасова торбичка, картон, др.) в обсега на деца. Използвайте особено внимателно уреда, когато има деца наблизо. Не оставяйте децата да играят с уреда.

ПРЕДИ ПУСКАНЕТО В ЕКСПЛОАТАЦИЯ

Местоположение:

Колкото по-твърда е почвата, толкова по-добър е ефектът. Разпространението на трептенията се извършва приблизително кръгообразно (фиг. А). Бетонни плочи, големи камъни (фиг. Б), но и градински езера прекъсва разпространението на вибрациите и намаляват въздействието поради образуващата се звукова сянка. Градинските лежи (фиг. В) или купчинки земя (фиг. Г) са неподходящи места, тъй-като рохкавата почва разпространява лошо вибрациите. Освен това животните образуват гнездата си в твърда почва, в повечето случаи в по-спокойните части на градината (фиг. Д).

Поставяне на уреда:

Завийте уреда в земята с помощта на земния болт до опорния пръстен като той трябва да се намира под десен ъгъл на повърхността (фиг. Е). И при склонове обърнете внимание на десния ъгъл на повърхността (фиг. Ж). За да улесните завиването, навлажнете сухата почва с вода (фиг. З). Благодарение на конусния земен болт почвата около уреда се уплътнява, поради което се получава особено добро съединение със земята, след като почвата изсъхне.

При Mole Stop Solar:

Пъхнете соларния панел в земята и го центрирайте паралелно на движението на слънцето (в посока на юг) (фиг. И).

ВНИМАНИЕ: При използване на „230 V адаптер“ или соларна акумулаторна батерия или друг външен източник на ток батериите трябва непременно да се извадят от уреда!

ПУСКАНЕ В ЕКСПЛОАТАЦИЯ

Регулиране на интензивността:

Настройте регулатора на интензивността първоначално на средно положение (фиг. Й). Натиснете копчето за вкл./изкл. и увеличете интензивността, докато уреда започне да излъчва максимални резонантни трептения и не се получават смущаващи шумове от контактите на батерията и др.

В зависимост от свойствата на почвата (звукпроводима връзка към земята) уредът напуска резонантната честота при твърде висока настройка на интензивността. Това се разпознава по високия звук (честота). Или поради шумови смущения се стига до нежелано звукоизлъчване във въздуха. И в двата случая се стига до незначително излъчване на звук в земята въпреки максимална настройка на интензивността, поради което мощността на уреда значително се намалява. Регулируемият обхват

и максималната интензивност зависят от напрежението на енергийния източник.

Избор на програма (фиг. К):

P1: Кратка продължителност на вибриране при леко нападение или като предохранителна мярка. Срок на експлоатация на батериите – около 8 до 10 седмици.

P2: Дълга продължителност на вибриране, за интензивно излъчване на звук със срок на експлоатация на батериите – около 3 до 4 седмици.

За да се предотврати повторно нападение, уредът трябва да бъдат пуснат непрекъснато (P1). Повторното прогонване е свързано с много усилия или значително по-трудно, отколкото да се предотврати новото заселване на вредителите.

От време на време е възможно някоя особено упорита къртица да реагира на смущенията през първите дни с усилено разкопаване. В такъв случай, поставете бутона за избора на програма на P2, както и при силно нападение на вредители.

Тест за функциониране:

а) Проверката за електрозахранване се активира с помощта на бутон „ТЕСТ“ и се изобразява чрез светодиодната лампичка (зелена) (фиг. Л).

б) При всяко включване „ON“ стартира по-дълга продължителна вибрация (фиг. М). Едва след това започва случайно-управляемата интервална програма (P1, P2). Регулаторът на интензивността се задейства в регулируемия обхват, зависещ от напрежението. Ако това не е така, проверете дали електрозахранването функционира безупречно. Ако това също няма успех, изпратете уреда заедно с електрозахранването и попълнената гаранционна карта на съответния сервиз или специализиран търговец.

ДЕКЛАРАЦИЯ ЗА СЪОТВЕТСТВИЕ НА ЕС

Декларацията за съответствие на ЕС може да се поиска от издателя.



TR

GENEL HUSUSLAR

MOLE STOP yaban fareleri ve köstebeklere karşı kullanımda sorunsuzdur. Ancak elde edilebilecek başarı, çevreye zarar veren zehirlerin kullanımında olduğundan farklı, daha çok toprak şartları, istilanın şiddeti, ortam sıcaklığı vs. gibi dış şartlara bağlıdır.

Kazıma yeri kapatma testi:

Bir sonda (ör. tahta çubuk) ile koridorları kontrol edin ve bazı yerlerde yakl. 30 cm uzunluğunda açın. Delikleri düzenli aralıklarla kontrol edin. Önce kapatılan delikler çoğu zaman bir yuvanın yakınında bulunuyor.

Etki süresi:

Hayvanlar alıştıkları yaşam alanlarından kovulmayı pek sevmedikleri için, edinilen deneyime göre hayvanların ses dalgalarına maruz kalan yeri terk etmeleri 3 haftaya kadar sürebilir. Bu süre içinde cihazın yeri değiştirilmemelidir.

Etkinin başlaması yeni toprak tepceklerinin azalmasından ya da cihaza mesafelerinin artmasından tespit edilebilir. Mevcut olan toprak tepcekleri tekrar düzleştirilmelidir.

Solar işletime yönelik ek bilgi:

Güneş ışığı solar hücreler tarafından doğrudan elektrik akımına dönüştürülür ve entegre NiCd aküde depolanır. Bu enerji gece boyunca ve bulutlu havada enerji beslemesi olarak kullanılır. Akünün sürekli işletiminde (şarj ve deşarj) uzun yıllık ömür beklenebilir. Solar akü sürekli çalıştırılmazsa, ömrü kısalmır. Tüklenmiş akülerin çevreye uygun bertarafını garanti etmek için, değişimi belirtilen servislerden birine yaptırmanızı tavsiye ederiz.

GÜVENLİK UYARILARI

Piller:

Cihazı sadece öngörülen piller ile birlikte kullanın, güçleri zayıf çinko-kömür piller cihaz için uygun değildir. Pilleri yerleştirirken kutuplarının doğru yerleştirilmiş olmasına dikkat edin. Pilleri eski veya boşalmış piller ile karıştırmayın. Cihaz uzun süre kullanılmadığında, akularını önmek için pilleri çıkartın. Pilleri bertaraf ederken çevre korumasına özen gösterin. Pilleri evsel atıkla bertaraf etmeyin, atık toplama yerine verin.

Solar paneli:

Lütfen cihazın 0°C altındaki sıcaklık için uygun olmadığını dikkate alınız. Cihazı 0°C altındaki sıcaklıklarda kapalı alanlarda saklayın.

Çalıştırma:

Cihazı asla küçük çocukların yakınına yerleştirmeyin! Cihazı düzenli aralıklarla hasarlara dair kontrol edin. Cihaz hasar görmüşse, asla kendiniz tamir etmeyin. Cihazı belirtilen servis adresine gönderin.

Çocuk güvenliği:

Ambalaj parçalarını (plastik poşet, karton, vs.) çocukların erişebilecekları yerlerde bırakmayın. Çevrede çocuklar bulunuyorsa cihazı son derece dikkatli çalıştırın. Asla cihazı çocuklara oynamaları için vermeyin.

İŞLETİME ALMADAN ÖNCE

Yerleştirme noktası:

Toprak ne kadar sıkıyrsa, etkisi o kadar iyidir. Salınımların yayılması yaklaşık olarak çember şeklindedir (Şekil A). Beton plakalar, büyük taşlar (Şekil B), ancak bahçe göletleri de titreşimin yayılmasını engeller ve böylelikle oluşan ses gölgeleriyle etkiyi azaltır. Bahçe tarhları (Şekil C) veya toprak tepcekleri (Şekil D) uygun noktalar değil, çünkü gevşek toprak salınımları pek zor iletir. Ayrıca hayvanlar yuvalarını sert toprağa, çoğu zaman sakın bahçe alanına yaparlar (Şekil E).

Cihazın kurulumu:

Cihazı, toprak vidası aracılığıyla yüzeye dik açıyla dayanma halkasına kadar toprağa vidalayın (Şekil F). Yoksularda da yüzey dik açıyı dikkate alın (Şekil G). Vidalamayı kolaylaştırmak için kurumuş toprakları suyla yumuşatın (Şekil H). Konik toprak vidası sayesinde cihazın çevresindeki toprak sıkılaştırılır, bu sayede kuruduktan sonra toprak ile son derece iyi ses ileten bir bağlantı oluşur.

Mole Stop Solar cihazında:

Solar paneli toprağa sokun ve güneşin hareket yönüne paralel (Güney yönünde) hizalayın (Şekil I).

DİKKAT: "230 V adaptör" veya solar akü ya da başka bir harici akım kaynağı ile çalıştırma sırasında mutlaka piller cihazın içinden çıkarılmalıdır!

İŞLETİME ALMA**Yoğunluk ayarı:**

Başlangıçta yoğunluk ayar düğmesini orta pozisyona (Şekil J) ayarlayın. Açma/Kapatma şalterine basın ve cihaz maksimum rezonans titreşimleri verene kadar ve pil temasları vs. nedeniyle henüz parazitler oluşmayana kadar yoğunluk ayarını yükseltin.

Toprağın niteliğine (toprağa ses ileten bağlantıya) göre cihaz çok yüksek yoğunluk ayarında rezonans frekansının dışına çıkar. Bu, yüksek bir ses (frekans) ile tanınabilir. Veya parazit sesleri nedeniyle havaya istenmeyen ses çıkışı meydana gelir. Her iki durumda da maksimum yoğunluk ayarına rağmen toprağa daha düşük ses çıkışı meydana gelir, bu da cihazın gücünü oldukça azaltır. Ayarlama aralığı ve maksimum yoğunluk enerji kaynağının gerilimine bağlıdır.

Program seçimi (Şekil K):

P1: Kısa titreşim süresi, hafif istilada veya önleyici tedbir olarak. Pil ömrü yakl. 8 ila 10 haftadır.

P2: Daha yoğun ultrasonik ses uygulaması için, daha uzun titreşim süresi. Pil ömrü yakl. 3 ila 4 haftadır. Yeni istilayı önlemek için cihaz mutlaka sürekli çalışır halde tutulmalıdır (P1). Tekrar kovma zaman alır ve yeniden yerleşmeyi engellemekten oldukça daha zordur. Ara sıra son derece inatçı bir köstebeğin ilk günlerde rahatsız edici seslere daha yüksek kazıma faaliyetleriyle tepki verdiği görülebilir. Bu durumda, aynı zamanda aşırı yüksek istilada program seçim tuşunu P2'ye getirin.

İşlev kontrolü:

a) Elektrik beslemesinin kontrolü "TEST" tuşu üzerinden etkinleştirilir ve LED (yeşil) ile gösterilir (Şekil L).

b) Her çalıştırmada "ON" daha uzun süreli bir titreşim başlar (Şekil M). Ancak bundan sonra rastgele kumanda edilen aralık programı (P1, P2) başlar. Yoğunluk ayar düğmesi gerilime bağlı ayarlama aralığında tetiklenir. Bu durum söz konusu değilse, elektrik beslemesi kusursuz bir fonksiyona dair kontrol edilmelidir. Bu başarılı olmazsa, elektrik beslemesiyle ve garanti belgesi veya fatura ile birlikte cihazı kontrol edilmesi için yetkili servise ya da uzman bayinize gönderin.

AT UYGUNLUK BEYANI

AB Uygunluk Beyanı üreticiden talep edilebilir.

**SE****ALLMÄNT**

MOLE STOP är problemfri vid användning mot sorkar och mullvadar. Den framgång som kan uppnås är dock mer beroende av yttre förhållanden som markförhållanden, förekomst, omgivningstemperatur etc. än vad som är fallet vid användning av miljöfarliga gifter.

Gångprov:

Leta upp gångar med en sond (t.ex. en trästav) och frilägg några ställen med en längd på cirka 30 cm. Kontrollera öppningarna regelbundet. Den som först täpps till ligger närmast boet.

Verkningstid:

I och med att djuren inte gärna låter sig skrämmas bort från sitt invanda livsrum kan det erfarenhetsmässigt ta upp till 3 veckor innan djuren lämnar det område som utsätts för ljud. Under denna tid bör apparatens placering inte ändras. Det går att fastställa effekten på det minskade antalet nya jordhögar resp. ett ökande avstånd till apparaten. Befintliga jordhögar ska jämnas ut.

Extra information för solcellsdrift:

Solljuset omvandlas direkt till elektrisk ström i solcellerna och sparas i det inbyggda laddningsbara NiCd-batteriet. Denna energi används som energiförsörjning på natten och vid grått väder. Vid ständig drift av det laddningsbara batteriet (laddning och urladdning) kan man förvänta sig en livslängd på flera år. Om solcells-batteriet inte drivs ständigt förkortas dess livslängd. För att säkerställa en miljöriktig avfallshantering av det förbrukade batteriet rekommenderar vi att något av de angivna serviceställen får utföra bytet.

SÄKERHETSANVISNINGAR**Batterier:**

Använd endast de batterier till apparaten som föreskrivs, effektsvaga zinkkolbatterier är inte lämpliga till apparaten. Se till att polerna hamnar rätt vid inläggningen av batterierna. Blanda inga batterier med gamla eller urladdade batterier. Om apparaten inte används under en längre tid tar du ut batterierna för att undvika att de laddas ur. Tänk på miljöskyddet vid avfallshantering av batterier. Avfallshanterna inte batterierna bland hushållsavfallet utan lämna dem på en återvinningscentral.

Solcellspanel:

Observera att apparaten inte är lämplig för en temperatur under 0 °C. Förvara apparaten i stängda utrymmen vid temperaturer under 0 °C.

Drift:

Placera aldrig apparaten i närheten av småbarn! Kontrollera apparaten regelbundet med avseende på skador. Om apparaten har skador ska du aldrig reparera dem själv. Skicka apparaten till den nämnda serviceadressen.

Barnsäkerhet:

Låt inga förpackningsdelar (plastpåse, kartong etc.) ligga inom räckhåll för barn. Använd apparaten extra försiktigt

om det finns barn i närheten. Låt aldrig barn leka med apparaten.

FÖRE ANVÄNDNINGEN

Placering:

Ju fastare marken är, desto bättre är effekten. Svängningarnas spridning sker i det närmast cirkelformat (bild A). Betongplattor, stora stenar (bild B) men även trädgårdsdammar bryter spridningen av vibrationerna och minskar effekten på grund av de ljudskuggor som uppstår. Trädgårdsrabatter (bild C) eller jordhögar (bild D) är olämpliga placeringar eftersom en uppluckrad jordmån inte vidarebefordrar svängningarna särskilt bra. Dessutom placerar djuren sina bon i fast mark, för det mesta i lugna delar av trädgården (bild E).

Uppställning av apparaten:

Skruva ner apparaten i marken till stoppringen i rät vinkel mot ytan med hjälp av jordskruven (bild F). Se till att vinkeln mot ytan blir rät även vid hängande placering (bild G). Mjuka upp uttorkad mark med vatten för att underlätta nerskrivningen (bild H). Tack vare den koniska jordskruven komprimeras jorden runt apparaten vilket ger en extra bra ljudledningsförmåga när marken har torkat. Anslutningen till jorden uppstår på detta sätt.

Vid Mole Stop Solar:

Sätt ner solcellspanelen i jorden och rikta in den parallellt med solens gång (i riktning mot söder) (bild I).

WARNING: Vid drift med "adapter 230 V" eller laddningsbart solcells batteri eller en annan strömkälla måste batterierna ovillkorligen tas ut ur apparaten.

DRIFTSTART

Intensitetsreglering:

Ställ till att börja med in intensitetsregulatorn på det mittrre läget (bild J). Manövrera På/Av-brytaren och öka intensitetsinställningen tills apparaten avger maximalt antal resonanssvängningar utan att det hörs några störningsljud på grund av batterikontakter osv.

Beroende på markens beskaffenhet (anslutning till jorden som leder ljud) faller apparaten ur resonansfrekvensen vid för hög inställning av intensiteten. Detta märks genom en hög ton (frekvens). Eller också avges önskat ljud till luften på grund av störningsljud. I båda fallen avges ett lågt ljud till jorden trots maximal intensitetsinställning vilket leder till att apparatens effekt reduceras avsevärt. Reglerområdet och den maximala intensiteten beror på energikällans spänning.

Programval (bild K):

P1: Kort vibrationstid, för en liten förekomst eller som förebyggande åtgärd. Batteriets livslängd ca 8 till 10 veckor.

P2: lång vibrationstid för mer intensivt ljud med en batterilivslängd på ca 3 till 4 veckor.

För att förhindra en ny förekomst ska apparaten ovillkorligen hållas i drift kontinuerligt. En ny bortskrämning är tidskrävande och mycket svårare än att förhindra en ny kolonisering.

Ibland kan det hända att en extra envis mullvad reagerar med ökad grävaktivitet under de första dagarna. Ställ i så fall programvalsknappen på P2 vilket även gäller vid extremt hög förekomst.

Funktionskontroll:

a) Kontrollen av strömförsörjningen aktiveras via knappen "TEST" och visas med en LED (grön) (bild L).
b) Vid varje inkoppling "ON" startar en längre kontinuerlig vibration (bild M). Först då börjar det händelsestyrda intervallprogrammet (P1, P2). Intensitetsregulatorn utlöser i det spänningsberoende reglerområdet. Om så inte är fallet måste strömförsörjningen kontrolleras med avseende på felfri funktion. Skicka in apparaten samt strömförsörjningen och den ifyllda garantisedeln eller inköpskvittot till det ansvariga servicestället för kontroll om detta inte leder till framgång.

EG-ÖVERENSSTÄMMELSEFÖRKLARING

EG-överensstämmelseförklaringen kan begäras från tillverkaren.



NL

ALGEMEEN

MOLE STOP is probleemloos bruikbaar tegen woelmuisen en mollen. Maar het te bereiken resultaat is sterker afhankelijk van omstandigheden als de betreffende bodem, omvang van de overlast, omgevingstemperatuur, enz. dan bij het gebruik van milieuschadelijk gif.

Woeltest

Met een sonde (bijv. een houten lat) de gangen onderzoeken en op sommige punten over een lengte van ca. 30 cm blootleggen. De openingen regelmatig controleren. Degene die het eerst worden omgewoeld, liggen meestal in de buurt van het nest.

Werkingsduur

Doordat de dieren zich niet gemakkelijk laten verdrijven uit hun leefomgeving, kan het naar ervaring tot 3 weken duren voordat de dieren de bewerkte ruimte verlaten. In deze periode mag het apparaat niet op een andere plaats worden opgesteld. Het begin van de effectieve werking is herkenbaar aan minder nieuwe molshopen of het opwerpen op een steeds grotere afstand van het apparaat. Aanwezige molshopen moeten vlak worden gemaakt.

Extra informatie voor gebruik met zonne-energie

Het zonlicht wordt door de zonnepanelen direct in elektrische stroom omgezet en opgeslagen in de ingebouwde NiCD-accu. Deze energie wordt 's nachts en bij bewolking gebruikt als voeding. Bij continu gebruik van de accu (laden en ontladen) is een levensduur te verwachten van vele jaren. Wanneer de accu op zonne-energie niet continu in gebruik is, wordt de levensduur korter. Om een milieuvriendelijke verwerking van de verbruikte accu te waarborgen, adviseren wij deze door een van de genoemde servicepunten te laten vervangen.

VEILIGHEIDSLINSTRUCTIES

Batterijen

Gebruik het apparaat enkel met de vermelde batterijen. Zink-koolstof batterijen met weinig vermogen zijn niet geschikt voor dit apparaat. Let erop dat u de batterijen volgens de juiste polariteit aanbrengt. Combineer geen nieuwe batterijen met oude of lege batterijen. Als het apparaat langere tijd niet wordt gebruikt, moet u de batterijen verwijderen om lekken te vermijden. Neem bij de afvalbehandeling van batterij de milieubescherming in acht. Batterijen niet met het huishoudelijk afval meegeven, maar afgeven bij een inzamelpunt.

Zonnepaneel

Denk eraan dat dit apparaat niet geschikt is voor een temperatuur onder 0°C. Bewaar het apparaat bij temperaturen onder het vriespunt in een gesloten ruimte.

Gebruik

Plaats het apparaat niet in de buurt van kleine kinderen! Controleer regelmatig of het apparaat is beschadigd. Als het apparaat beschadigingen vertoont, mag u deze niet zelf repareren. Zend het apparaat dan aan het vermelde serviceadres.

Veiligheid van kinderen

Laat geen delen van de verpakking (plastic zak, karton, e.d.) binnen bereik van kinderen liggen. Gebruik het apparaat uiterst voorzichtig wanneer er kinderen in de onmiddellijke omgeving zijn. Kinderen mogen niet met het apparaat spelen.

VOORAFGAAND AAN DE INBEDRIJFSTELLING

Plaats van opstelling

Hoe vaster de ondergrond is, des te beter de werking. De verspreiding van de trillingen gebeurt vrijwel cirkelvormig (afb. A). Betonplaten, grote stenen (afb. B), maar ook tuinvijvers onderbreken de verspreiding van de trillingen en verminderen door de hierdoor ontstaan luwte het effect. Bloem- of groenteperken (afb. C), dan wel molshopen (afb. D) zijn niet geschikt voor opstelling, want het betreft losse aarde die de trillingen slecht doorgeeft. Bovendien leggen de dieren hun nesten in vaste ondergrond aan, meestal in een rustig deel van de tuin (afb. E).

Opstellen van het apparaat

Het apparaat met behulp van de aardschroef in een rechte hoek met het oppervlak tot aan de aanslagring in de ondergrond draaien (afb. F). Ook bij hellingen moet de rechte hoek met het oppervlak in acht worden genomen (afb. G). Om het indraaien te vereenvoudigen, kunt u uitgedroogde aarde zachter maken met water (afb. H). Door de conische aardschroef wordt de bodem rond het apparaat verdicht, waardoor na het opdrogen een bijzonder goede geluidsgeleidende verbinding met de ondergrond ontstaat.

Bij Mole Stop Solar

Zonnepaneel in de ondergrond steken en parallel met het verloop van de zon (naar het zuiden) richten (afb. I).

LET OP: bij gebruik met de 230 V-adapter, de accu op zonne-energie of een andere externe energiebron, moeten absoluut eerst de batterijen uit het apparaat worden verwijderd!

INBEDRIJFSTELLING

Intensiteitsregeling

Om te beginnen stelt u de intensiteitsregeling in op de middelste stand (afb. J). Bedien de aan-/uit-schakelaar en verhoog de intensiteit, totdat het apparaat maximale resonantietrillingen verspreidt en er nog geen storende geluiden door batterijcontacten e.d. optreden. Afhankelijk van de bodemgesteldheid (geleidende verbinding met de ondergrond) kan het apparaat bij een te hoge instelling van de intensiteit buiten de resonantiefrequentie komen. Dit is herkenbaar door een hoge toon (frequentie). Er kunnen ook storende geluiden ontstaan door ongewenste overdracht van trillingen door de lucht. In beide gevallen ontstaat hierdoor ondanks de maximale intensiteitsregeling een slechte afgave van trillingen in de ondergrond, waardoor de prestaties van het apparaat aanzienlijk verminderd worden. De precieze regeling en de maximale intensiteit zijn afhankelijk van de spanning die de energiebron levert.

Programmakeuze (afb. K):

P1: kortstondige vibraties, voor lichte overlast of als preventieve maatregel. Levensduur van de batterij ca. 8 tot 10 weken.

P2: langdurige vibraties, voor intensievere behandeling. Levensduur van de batterij ca. 3 tot 4 weken.

Om hernieuwde overlast te verhinderen, moet het apparaat beslist continu in bedrijf blijven (P1). Opnieuw verdrijven is tijdrovend en aanzienlijk moeilijker dan het verhinderen dat de dieren opnieuw terugkeren.

Af en toe kan het gebeuren dat een bijzonder hardnekkige mol in de eerste dagen met extra activiteit reageert op de storingen. In dit geval, net als bij extreem hoge overlast, de programmakeuze op P2 zetten.

Funciecontrole

a) De stroomvoorzorging kunt u controleren met de toets "TEST" en wordt weergegeven met de LED (groen) (afb. L).
b) Bij elke keer dat u het apparaat inschakelt op "ON" begint een langere continue vibratie (afb. M). Pas daarna begint het willekeurig gegenereerde intervalprogramma (P1, P2) te werken. De intensiteitsregeling reageert op de beschikbare spanning. Mocht dit niet het geval zijn, dan moet gecontroleerd worden of de stroomvoorzorging goed functioneert. Als dit geen succes oplevert, kunt u het apparaat met de voedingseenheid en het ingevulde garantieformulier of aankoopbewijs ter controle opsturen aan het betreffende servicepunt of uw vakhandel.

EG-CONFORMITEITSVERKLARING

De EU-conformiteitsverklaring kan bij de distributeur worden aangevraagd.



DK**GENERELT**

MOLE STOP er nem at bruge mod mosegrise og muldvarpe. Imidlertid er den målbare succes stærkere alt efter de ydre betingelser, såsom jordbundsforhold, angrebets sværhedsgrad, omgivelsestemperatur, lige som det er tilfældet med anvendelse af miljøskadelige toksiner.

Bytteprøve:

Med en sonde (f.eks. træpind) spores gange og nogle steder blotlægges en længde på omkring 30 cm. Kontroller åbninger regelmæssigt. De, der er fanges først, er som regel i nærheden af reden.

Virkningstid:

Da dyrene kan være svære at drive dem ud af deres sædvanlige habitat, kan det erfaringsmæssigt tage op til 3 uger, indtil dyrene forlader det støjfyldte rum. I løbet af denne tid, bør placeringen af apparatet ikke ændres. Starten af effekten kan være reduktionen af nye muldvarpeskud, eller at de har stigende afstand til apparatet. Eksisterende muldvarpeskud skal udjævnes.

Yderligere oplysninger til drift med solenergi:

Sollyset omdannes direkte til elektricitet i solcellerne, og lagres i det indbyggede NiCd-batteri. Denne energi bruges i løbet af natten og i overskyet vejr til energiforsyning. Ved kontinuerlig drift af batteriet (opladning og afladning) forventes en levetid på flere år. Hvis sol-batteriet ikke bruges hele tiden, vil dets liv forkortes. For at sikre en miljøvenlig bortskaffelse af de brugte batterier anbefaler vi, at du skal lade et af de anførte servicecentre udføre udskiftning.

SIKKERHEDSANVISNINGER**Batterier:**

Brug kun de medfølgende batterier, strømsvage zink-kulbatterier er ikke egnet til apparatet. Sørg for korrekt polaritet når batterierne isættes. Bland ikke batterier med gamle eller afladene batterier. For længere perioder hvor enheden ikke bruges, fjernes batterierne for at forhindre lækage. Tænk på miljøet i forbindelse med bortskaffelse af batterierne. Smid ikke batterierne i husholdningsaffaldet, men indlever dem til et opsamlingssted.

SOLPANEL:

Bemærk venligst, at apparatet ikke er egnet til temperaturer under 0° C. Opbevar apparatet i et lukket rum ved temperaturer under - 0° C.

Drift:

Placer aldrig apparatet i nærheden af små børn! Kontrollér regelmæssigt apparatet for skader. Hvis apparatet bliver skadet, så reparer det aldrig selv. Send apparatet til den anførte tjeneste adresse.

Børnesikring:

Lad ikke noget emballage ligge inden for børns rækkevidde (plastikposer, pap, osv.). Betjen apparatet med forsigtighed, når der er børn i området. Giv aldrig børn apparatet at lege med.

FØR IDRIFTSÆTTELSE**Placering:**

Jo fastere jorden er, jo bedre effekt. Udbredelsen af svingningerne foregår tilnærmelsesvis cirkulært (fig. A). Betonplader, store sten (fig. B) samt hoveddamme afbryder spredningen af vibrationer, og de reducerer med den resulterende akustiske skygge, virkningen. Havebæde (fig. C) eller muldvarpeskud (fig. D) er uegnede steder, da løs jord leder vibrationer dårligt. Hertil kommer, at dyrene bygge deres rede i det fast jord, for det meste i det rolige haveområde (fig. E).

Opsætning af apparatet:

Skrue apparatet i jorden i en ret vinkel til overfladen ved hjælp af jordskruen, indtil stopringen (fig. F). Også på skråninger skal den rette vinkel til overfladen overholdes (fig. G). For at lette iskruning, blødgøres tørret jord med vand (fig. H). Den koniske jordskrue komprimerer jorden rundt om apparatet, hvorved der frembringes en særlig god lyd-ledende forbindelse med jorden efter tørring.

Ved Mole Stop Solar:

Indsæt solpanel i jorden og juster parallelt med solens bane (retning syd) (fig. I).

ADVARSEL: Ved drift med „230 V-Adapter“ eller solcellebatteri eller en anden ekstern strømkilde, skal batterierne fjernes fra apparatet!

IDRIFTSÆTTELSE**Intensitetsregulering:**

Indstil intensitetskontrol til midterstilling i begyndelsen (fig. J). Aktiver tænd/sluk-kontakten og øg intensitetsindstillingen indtil apparatet afgiver maksimale resonansvibrationer- og støj, og der ikke opstår støj på batteriets kontakter og så videre. Afhængigt af jordens beskaffenhed (lyd-ledende forbindelse til jorden), falder apparatet ved en for høj indstilling af intensiteten af resonansfrekvensen. Dette kan høres ved en høj tone (frekvens). Eller der kommer uønsket lydstråling i luften gennem støjen. I begge tilfælde afgives en lav lydmission i jorden trods maksimal intensitet, hvorved apparatets ydeevne bliver betydeligt reduceret. Justeringsområdet og den maksimale intensitet er afhængige af spændingen på strømkilden.

Programvalg (fig. K):

P1: Kort vibrations-varighed til let angreb eller som en forebyggende foranstaltning. Batteriets levetid ca. 8 til 10 uger.

P2: lang vibrations-varighed for intens lyd, batterilevetid omkring 3 til 4 uger.

For at forhindre et angreb, skal enheden holdes i kontinuerlig drift (P1). En fornyet afskrækning er tidskrævende og meget vanskeligere end at forhindre en ny indtrængning. Indimellem kan det ske, at en særlig stædig muldvarp reagerer med øget aktivitet i de første dage, på grund de alvorlige forstyrrelser. I dette tilfælde, som ved ekstrem skadedyrsangreb, indstilles programvælgeren til P2.

Funktionstest:

A) Testen af strømforsyningen aktiveres ved at trykke på „TEST“ og vises med LED (grøn) (fig. L).

B) Hver gang du tænder „ON“ starter en vibration af længere varighed (fig. M). Først da begynder det randomiserede interval-program (P1, P2). Intensitetsregulatoren reagerer spændingsafhængigt på reguleringsområdet. Hvis dette ikke er tilfældet, skal strømforsyningen kontrolleres for korrekt funktion. Hvis dette ikke virker, så send apparatet inklusive strømforsyning og et udfyldt garantikort eller købsbevis til gennemsyn på det relevante servicecenter eller din forhandler.

EU-OVERENSSTEMMELSESERKLÆRING

EU-overensstemmelseserklæringen kan fås fra udgiveren efter anmodning.

**NO****GENERELT**

MOLE STOP er enkel å bruke mot vånd og muldvarp. Men bruken av den avhenger mer av ytre faktorer som jordsmonn, forekomst, temperatur osv. enn når det brukes miljøfarlig gift med samme formål.

Finne aktive ganger:

Bruk en tynnstav (f.eks. en trepinne) til å finne gangene og åpne dem ca. 30 cm enkelte steder. Kontroller åpningene med jevne mellomrom. Den det graves mest i, ligger nærmest reiret.

Resultat:

Fordi dyr ikke lett lar seg fordrive fra sine naturlige habitater, kan det ta inntil 3 uker før de velger å forlate området som behandles. I denne tiden bør apparatet ikke omplasseres. Tegnet på at tiltaket begynner å virke er at jordhaugene blir mindre og at nye hauger oppstår lenger bort fra apparatet. Eksisterende jordhauger bør jevnes ut.

Spesielt for bruk av solpanel:

Solpanelet omvandler sollyset direkte til elektrisk strøm som lagres i det innebygde NiCd-batteriet. Om natten og når det er overskyet trekker apparatet fra denne strømkilden. Ved permanent bruk av batteriet (opp- og utladning) holder det i mange år. Hvis det solardrevne batteriet ikke er permanent i bruk, vil levetiden forkortes. For å sikre at batteriet deponeres på en miljøvennlig måte, anbefaler vi å bytte det på et registrert serviceverksted.

SIKKERHETSANVISNINGER**Batterier:**

Apparatet skal bare brukes med den batteritypen som er oppgitt, svakere zink-karbon batterier er ikke egnet. Pass på at polene kommer riktig når du legger inn batteriene. Ikke bland forskjellige typer eller gamle og nye batterier. Hvis apparatet ikke er i bruk i lang tid, bør batteriene tas ut så de ikke begynner å lekke. Pass på å kaste gamle batte-

rier på en miljøvennlig måte. Batterier skal ikke kastes som husholdningsavfall, men tilføres kildesorteringen.

Solpanel:

Husk at apparatet ikke er egnet for bruk ved temperaturer under 0 °C. Ved temperatur under -0 °C skal apparatet oppbevares innendørs.

Bruk:

Plasser ikke apparatet i nærheten av små barn! Kontroller apparatet regelmessig for eventuelle skader. Ikke forsøk å reparere apparatet selv hvis det er skadet. Send det inn til den oppgitte serviceadressen.

Barn og sikkerhet:

La ikke deler av pakningen (plastpose, eske) bli liggende igjen i nærheten av barn. Vær forsiktig når du bruker apparatet og det er barn i nærheten. La aldri barn leke med apparatet.

KLARGJØRING**Plassering:**

Jo fastere bakken er, jo bedre blir resultatet. Svingningene brer seg tilnærmet sirkelformet (fig. A). Betongplater, stor steiner (fig. B), men også hagedammer lager lydskygger som bryter svingningene og minsker effekten. Blomsterbed (fig. C) eller mudvarphauger (fig. D) er ikke egnet som plasseringssted fordi den løse jorden leder svingningene dårlig. Dessuten lager dyrene reirene sine i fast jord, som regel i et rolig hjørne av hagen (fig. E).

Oppstilling:

Skrum apparatet med jordskruen inn i rett vinkel til bakken, til dybdeanlegget tar imot (fig. F). Rett vinkel til bakken må overholdes også når apparatet plasseres i en skråning (fig. G). Det går lettere å skru inn apparatet hvis bakken først mykes opp med vann (fig. H). Den koniske jordskruen fortetter jorden rundt apparatet. Dette gjør at når den oppbløtte jorden tørker igjen, oppstår det en spesielt godt ledende forbindelse med jorden.

For Mole Stop Solar:

Stikk solpanelet i bakken og rett det inn i forhold til solen (mot syd) (fig. I).

ADVARSEL: Ved drift med "230 V-adapter" eller solarbatteri eller en annen type ekstern strømkilde må batteriene tas ut av apparatet!

TA APPARATET I BRUK**Intensitetsregulering:**

Start med å sette intensitetsreguleringen i midtstilling (fig. J). Trykk på av-/på-bryteren for å øke intensiteten, til apparatet sender ut maksimale resonanssvingninger og det fortsatt ikke kommer forstyrrelser fra batterikontakter el.lign.

Avhengig av jordsmonnet (ledende forbindelse til jorden) vil apparatet kunne falle ut av resonansfrekvensen hvis intensiteten stilles for høyt. Det merkes på at det høres en høy lyd (frekvens). Eller ved at det høres forstyrrelser fra uønsket lydemisjon i luften. I begge tilfeller sendes, tross



maksimal intensitet, kun små lydbølger inn i jorden og effekten av apparatet reduseres betydelig. Reguleringsområde og maksimal intensitet avhenger av energikildens spenningsområde.

Programvalg (fig. K):

P1: Kort vibrasjonsvarighet, ved lav bestand eller som forbyggende tiltak. Batterivarighet ca. 8 til 10 uker.

P2: Lang vibrasjonsvarighet, for intensiv lydbølgepåvirkning. Batterivarighet ca. 3 til 4 uker.

For å hindre at dyrene kommer tilbake, er det viktig at apparatet er i permanent drift (P1). Å starte fordrivingen på nytt tar tid og er betydelig vanskeligere enn å hindre "nybygging".

I blant hender det at en spesielt ivrig muldvarp reagerer på forstyrrelsene med økt gravevirksomhet. I så fall settes programvelgeren på P2; tilsvarende gjelder hvis bestanden er stor.

Funksjonstest:

a) Strømforsyningen kontrolleres med "TEST"-tasten og vises med en (grønn) LED (fig. L).

b) Hver gang "ON" settes på, starter en lang, varig vibrering (fig. M). Deretter starter det tilfældige intervallprogrammet (P1, P2). Intensitetsjusteringen fungerer innenfor justeringsområdet (spenningsavhengig). Hvis dette ikke er tilfelle må strømtilførselen kontrolleres. Hvis dette heller ikke gir resultat, må apparatet og strømkilden sendes, sammen med et utfyllt garantiskjema eller kvittering, inn til et av våre servicepunkter eller din nærmeste forhandler.

EU-SAMSVARSEKLRØRING

EU-samsvarserklæringen fås ved henvendelse til produsenten.



YLEISTÄ

MOLE STOP on helpokäyttöinen laite myyrien ja kontiaisten torjuntaan. Ulkoisilla olosuhteilla, kuten maaperällä, tuholaisien määrällä, ympäristön lämpötilalla jne. on kuitenkin suurempi vaikutus haluttuun lopputulokseen kuin ympäristölle haitallisia myrkköjä käytettäessä.

Kaivauskoe:

Etsi pitkällä esineellä (esim. puutikulla) käytäviä ja paljasta ne joistakin kohdista noin 30 cm:n matkalta. Tarkista avatut kohdat säännöllisesti. Pesien lähellä oleiviin kohtiin ilmestyvät tavallisesti pian uusia kaivauksia.

Vaikutusaika:

Koska eläimet eivät mielellään jätä asuinpaikkaa, johon ovat tottuneet, saattaa kestää jopa 3 viikkoa ennen kuin ne lähtevät alueelta, johon ääniaallot ulottuvat. Laitteen paikkaa ei tänä aikana kannata vaihtaa. Laitteen vaikutuksen voi todeta maakasojen vähenemisestä tai siitä, että ne ilmestyvät yhä kauemmas laitteesta. Näkyvillä olevat maakasat tulee tasoittaa.

Lisätieto aurinkoenergian käytöstä:

Aurinkokennot muuntavat auringonvalon suoraan sähkövirraksi ja varastoivat sen kiinteään NiCd-akkuun. Varastoitua energiaa käytetään energiantuotantoon öisin ja pilvisellä säällä. Jatkuvassa käytössä (lataus ja varauksen purkaminen) akun käyttöikä on useita vuosia. Jos aurinkoakkuja ei käytetä jatkuvasti, sen käyttöikä lyhenee. Akun vaihtamiseen on suositeltavaa käyttää jotakin mainituista palvelupisteistä, jotta sen hävittäminen ympäristöseikat huomioiden voidaan taata.

TURVAOHJEET

Paristot:

Käytä laitteessa ainoastaan siihen tarkoitettuja paristoja. Heikkotehoiset sinkki-hiiliparistot eivät sovellu tässä laitteessa käytettäväksi. Aseta paristot laitteeseen oikein päin (napaisuus). Älä sekoita paristoja vanhojen tai purkautuneiden akkuparistojen kanssa. Jos laite on pitkään käyttämättä, irrota paristot, jotteivät ne ala vuotaa. Hävitä paristot ympäristöohjeiden mukaisesti. Paristoja ei saa hävittää talousjätteiden mukana, vaan ne tulee viedä keräyspisteeseen.

Aurinkopaneeli:

Huomaa, että laite ei sovellu käytettäväksi alle 0 °C:n lämpötilassa. Kun lämpötila laskee alle 0 °C:n, säilytä laite suljetussa tilassa.

Käyttö:

Älä koskaan sijoita laitetta paikkaan, jonka lähellä on pieniä lapsia. Tarkista laite säännöllisesti vaurioiden varalta. Mikäli laite vaikuttaa vaurioituneelta, älä koskaan yritä korjata sitä itse. Lähetä laite nimettyyn palvelupisteeseen.

Lapsiturvallisuus:

Älä jätä mitään pakkauksen osia (muovipussi, pahlavilaattiko jne.) lasten ulottuville. Käsittele laitetta erityisellä varovaisuudella aina, kun lähettyvillä on lapsia. Älä anna lasten leikkiä laitteella.

ENNEN KÄYTTÖÖNOTTOA:

Paikka:

Mitä kiinteämpää maa-aines on, sitä parempi on laitteen teho. Värähtely etenee ympyrämuodostelmassa (kuva A). Betonilevyt, suuret kivet (kuva B) sekä pihalammit katkaisevat värähtelyn, ja katvealueet heikentävät tehoa. Istutukset (kuva C) tai kaivetut multakeot (kuva D) eivät sovellu laitteen sijaintipaikoiksi, sillä kuohkea maaperä välittää värähtelyä heikosti. Lisäksi eläimet tekevät pesänsä tiiviiseen maaperään, useimmiten puutarhan rauhallisiin osiin (kuva E).

Laitteen asettaminen paikalleen:

Kierrä laite maaruuvien avulla maahan vasteeseen asti siten, että suuntaus on maan pintaan nähden suorassa kulmassa (kuva F). Säilytä suora kulma maan pintaan nähden myös kaltevilla osuuksilla (kuva G). Kiertämisen helpottamiseksi kuiva maa kannattaa liottaa pehmeäksi vedellä (kuva H). Naulan kartiomaisen muodon ansiosta maa-aines tiivistyy laitteen ympärille, ja maan kuivuttua sen värähtelynohtavuus paranee.

Mole Stop Solar:

Työnnä aurinkopaneeli maahan ja suuntaa se auringon kulkuradan mukaisesti (etelän suuntaan) (kuva I).

HUOMIO: 230 V:n adapteria, aurinkoakkuja tai muuta ulkoista virtälähdettä käytettäessä paristot on ehdottomasti poistettava laitteesta!

KÄYTTÖOOTTO

Voimakkuuden säätö:

Aseta voimakkuudensäädin aluksi keskiasentoon (kuva J). Käynnistä laite virtakytkimestä ja säädä voimakkuutta suuremmaksi, kunnes laitteen resonanssitarinän on suurimmitään ilman, että paristokontakti tms. aiheuttaa häiriöääniä. Maaperän laadusta riippuen (ääniaaltoja johtava liitos maaperään) liian suuri voimakkuus saattaa johtaa resonanssitaajuuden putoamiseen. Tämän voi havaita korkeana äänenä (taajuus). Myös häiriöäänet ovat mahdollisia. Moilemmissa tapauksissa maaperään välittyy maksimaalisesta voimakkuudesta huolimatta vain vähän ääniaaltoja ja laitteen teho heikentyy merkittävästi. Säätöala ja voimakkuus ovat riippuvaisia virtälähteen jännitteestä.

Ohjelman valinta (kuva K):

P1: Lyhytaikainen värinä, kun myyriä on vähän tai kun kyse on ennakoivasta toimenpiteestä. Paristojen kesto n. 8–10 viikkoa.

P2: Pitkäaikainen värinä, kun halutaan voimakasta ääntä. Paristojen kesto 3–4 viikkoa.

Uuden tuholaiskannan ehkäisemiseksi laite tulisi pitää käytössä jatkuvasti (P1). Häädön uusiminen vie enemmän aikaa ja on merkittävästi vaikeampaa kuin uusien asukkaiden torjuminen.

On mahdollista, että erityisen sinnikkäät myyrät reagoivat laitteeseen aluksi lisäämällä kaivamista. Ota tällöin käyttöön ohjelma P2, samoin kuin silloin, kun myyriä on paljon.

Toiminnan testaus:

A) Virtälähteen testaaminen aktivoidaan TEST-painikkeella ja sen osoittimena on LED-valo (vihreä) (kuva L).

B) ON-asento aloittaa pitkäaikaisen värinän (kuva M). Tällöin käynnistyy satunnainen intervalliohjelma (P1, P2). Voimakkuudensäädin käynnistyy jännitteestä riippuvaisella säätöalueella. Mikäli näin ei tapahdu, on virtälähteen toiminta testattava. Jos tästä ei ole apua, on laite virtälähteineen sekä täytetty takuutodistus tai ostokuiti lähetettävä vastaavaan palvelupisteeseen tai liikkeeseen tarkastettavaksi.

EU-VAATIMUSTENMUKAISUUSVAKUUTUS

EU-vaatimustenmukaisuusvakuutuksen saa tarvittaessa valmistajalta.



IS

ALMENNT

MOLE STOP er auðvelt í notkun gegn vatnastúfum og moldvörpum. Hins vegar er velgengni er háð ytri skilyrðum: s.s. jarðvegi, mengunarstyrk, umhverfishita, o.fl. en raunin er með notkun umhverfisvænu eitri.

Róturarnapróf:

Með þreifara (til dæmis trépriki) skal finna gangana og opna þá á sumum stöðum í lengd sem nemur u.þ.b. 30 cm. Athugaðu opin reglulega. Þau op sem lokast fyrst eru yfirleitt næst hreiðrunum.

Virknitími:

Þar sem dýrin eru treg til að vera rekinn úr venjulegu búsvæði þeirra, getur það tekið allt að 3 vikur áður en dýrin yfirgefa svæðið sem verið er að fæla þau frá með hljóði. Ekki má breyta staðsetningu tækisins á meðan. Hægt er að mæla árangurinn með því að fylgjast með haugunum minnka eða fjarlægjast tækið. Sléttíð úr haugunum sem myndast.

Aukalegar upplýsingar fyrir sólarnotkun:

Sólskinið er breytt í rafstraum af sólrúmmum og geymt í innbyggðum NiCd rafhlöðum. Þessi orka er notuð á nóttunni og þegar veðrið er skjáð. Þegar rafhláðan er starfrækt samfellt (hleðslu og afhleðsla), má búastlíflíkur til margra ára. Ef sólarorku er ekki stöðugt stjórnað, dregur það úr notkunartíma hennar. Til að tryggja umhverfisvæna förgun á neysluáfallinu mælum við með því að skipta um einn af þeim þjónustumiðstöðvum sem eru á listanum.

ÖRYGGISÁBENDINGAR

Rafhlöður:

Notaðu aðeins tækið með meðfylgjandi rafhlöðum, en sink kolefnis rafhlöður með lágum styrk eru ekki hentugar fyrir tækið. Þegar rafhlöðurnar eru settar inn skaltu vera viss um að hafa réttan pólun. Ekki blanda saman nýjum og notuðum rafhlöðum. Ef tækið er ekki notað í langan tíma skaltu fjarlægja rafhlöðurnar til að koma í veg fyrir leka. Þegar verið er að farga rafhlöðum skal gæta umhverfisins. Ekki má flegja rafhlöðunum í heimilisúrgangi heldur á safnsvæði.

Sólarplötur:

Vinsamlegast athugið að tækið hentar ekki til notkunar við hitastig undir 0 °C. Geymið tækið á lokuðum stað við hitastig undir 0 °C.

Notkun:

Setjið tækið aldrei upp nálægt smábörnum! Athugið hvort einhverjar skemmdir séu á tækinu. Ef tækið er skemmt, ekki reyna að gera við það sjálfur. Sendu tækið á tilgreint þjónustuverkstæði.

Barnaöryggi:

Ekki skilja umbúðir (plastpoka, pappa o.s.frv.) nálægt börnum. Nota skal sérstakar varúðarráðstafanir þegar börn eru í kring. Ekki leyfa börnum að leika sér með tækið.



FYRIR GANGSETNINGU

Staðsetning:

Þeim mun þéttari jarðvegurinn er, þeim mun betri virkni næst. Útbreiðsla titringanna er u.þ.b. hringlaga (mynd A). Steinsteypa, stórar steinar (mynd B), en einnig garðatjarnir trufla útbreiðslu titringsins og draga úr áhrifum af þeim sveiflusvæðum sem myndast. Garðabekkir (mynd C) eða moldhaugar (mynd D) eru óviðnandi staðir þar sem laus jarðvegur leiðir titringinn illa. Að auki gera dýrin hreiður sitt á föstu jörðu, venjulega í rólegu garðarsvæðinu (mynd E).

Uppstilling á tækinu:

Notaðu jarðskrúfuna, skrúfaðu tækið í jörðina í réttu horni við yfirborðið (mynd F). Einnig skal fylgjast með réttu horninu við yfirborðið í hlöðum (mynd G). Til að auðvelda skrúfun, skal mýkja þurran jarðveg með vatni (mynd H). Jarðvegurinn er þjappaður af keilulaga jarðveginum, skrúfa kringum tækið, sem leiðir til sérstaklega góðs hljóðleiðandi tengingar við jarðveginn eftir þurrkun.

Hjá Mole Stop Solar:

Setjið sólarplötuna í jörðina og setjið hana í samband í átt við sólarupprás (í suðurátt) (mynd I).

ATHUGIÐ: Fyrir notkun með "230 V millistykki" eða sólarraflhöðu eða annan ytri aflgjafa er nauðsynlegt að fjarlægja raflöðurnar úr tækinu!

GANGSETNING

Styrktarstilling:

Stílltu styrkleika í miðjustyrk (mynd J). Kveikja á / slökkva og auka styrkleiki þar til tækið gefur frá sér hámarkssveiflur og engin hávaði vegna raflöðunnar, o.s.frv. heyrir. Það fer eftir jarðvegsaðstæðum (hljóðleiðandi tenging við jörðu), en tækið fellur úr tíðni ef styrkleiki er of há. Þetta er hægt að greina með háum tón (tíðni). Eins getur það gerst að óviðeigandi tíðnihjóð berast í loftinu. Í báðum tilvikum, þrátt fyrir hámarksstyrk, er lítið hljóð gefið út í jörðina, sem dregur verulega úr afl tækisins. Stýringarmiðstöðin og hámarksstyrkleiki fer eftir spennu orkugjafans.

Þrógrammval (Mynd. K):

P1 Skammtíma titringur, til að auðvelda árás eða sem fyrirbyggjandi aðgerð. Raflöðulíftími 8 til 10 vikur.

P2: Langvarandi titringur, til meiri ákaft tíðnihljóð raflöðulíf u.þ.b. 3 til 4 vikur.

Til að koma í veg fyrir nýja búsetu skal halda tækinu varanlega í notkun (P1). Ný brottvísun er tímafrek og mun erfiðara en að koma í veg fyrir upphaflega búsetu. Stundum getur sérstaklega þrjósk moldvarpa brugðist við truflunum á fyrstu dögum með aukinni grafa virkni. Í þessu tilfalli, eins þegar um er að ræða mjög mikla tíðni, stílltu forrita valtakann á P2.

Virkniprófun:

a) Prófið aflgjafa er virkjuð með því að ýta á "TEST" og er til kynna með LED (grænn) (Mynd. L).

b) Í hvert sinn sem þú kveikir á "ON" byrjar lengri tíma titringur (Mynd. M). Aðeins þá byrjar handahófskennt þrógramm (P1, P2). Styrktarstillirinn bregst við í spennaháðum stýringarmörkum. Ef þetta er ekki

raunin verður að athuga hvort aflgjafinn sé í lag. Ef þetta tekst ekki skaltu skila tækinu með rafmagnsgjaldi og lokið ábyrgðarskírteini eða innkaupaskilti til ábyrgðarþjónustunnar eða söluaðila þinn til skoðunar.

EB-SAMRÆMISYFIRLÝSING

Hægt er að fá EB samræmisyfirlýgingu hjá framleiðanda.



ES

ASPECTOS GENERALES

MOLE STOP puede utilizarse fácilmente contra campañas y topes. No obstante, el resultado obtenido depende en mayor medida de factores externos —tales como las condiciones del suelo, la intensidad de la infestación, la temperatura ambiente, etc.— que en el caso de venenos nocivos para el medioambiente.

Prueba de excavación:

Localizar los pasadizos con una sonda (por ejemplo, una varilla de madera) y dejar al descubierto algunos puntos con una longitud aproximada de 30 cm. Comprobar periódicamente las aberturas. Aquellas que se revuelvan primero son las más próximas al nido.

Duración del efecto:

Dado que los animales se resisten a dejarse ahuyentar de su espacio vital habitual, la experiencia nos ha enseñado que pueden llegar a tardar hasta tres semanas en marcharse de la zona tratada con ondas ultrasónicas. Durante este periodo no deberá cambiar la ubicación del dispositivo. El inicio de su efecto puede determinarse a partir de la disminución de nuevos montones de tierra o del aumento de su distancia con respecto del dispositivo. Los montones de tierra existentes deberán nivelarse.

Información adicional sobre el funcionamiento con energía solar:

Las células solares transforman directamente la luz solar en corriente y la acumulan en la batería NiCd incorporada. Durante la noche y los días nublados, esta energía se emplea como suministro energético. Si el funcionamiento de la batería es continuo (carga y descarga) cabe esperar que tenga una vida útil de muchos años. Si la batería solar no funciona de manera constante, su vida útil será más breve. Para garantizar que la batería usada se deseché de manera compatible con el medioambiente, recomendamos que el cambio lo realice alguno de los centros de asistencia técnica que se indican.

INDICACIONES DE SEGURIDAD

Baterías:

Utilice el dispositivo únicamente con las baterías previstas; las baterías de carbono-zinc de bajo rendimiento no son adecuadas para el dispositivo. Cuando coloque la batería tenga en cuenta su polaridad correcta. No mezcle las baterías con otras antiguas o descargadas. Si no va a utilizar

el dispositivo durante un periodo de tiempo prolongado, retire las baterías para evitar un derrame. Al desechar las baterías tenga presente la protección del medioambiente. No elimine las baterías como residuos domésticos; llévelas a un punto de recogida.

Panel solar:

Tenga en cuenta que el dispositivo no resulta adecuado para temperaturas inferiores a 0 °C. Cuando la temperatura baje de 0 °C guarde el dispositivo en una habitación cerrada.

Funcionamiento:

¡No coloque nunca el dispositivo cerca de niños de corta edad! Compruebe regularmente la presencia de deterioro en el dispositivo. Si el dispositivo presentase desperfectos, no lo repare nunca por su cuenta. Lleve el dispositivo a la dirección indicada del servicio de asistencia.

Seguridad infantil:

No deje piezas del embalaje (bolsas de plástico, cartones, etc.) al alcance de los niños. Maneje el dispositivo con especial precaución cuando haya niños en las inmediaciones. No deje nunca que los niños jueguen con el dispositivo.

ANTES DE LA PUESTA EN MARCHA

Lugar de colocación:

Cuanto más firme sea el suelo, más efectivo será. Las vibraciones se propagan de forma aproximadamente circular (img. A). Las placas de hormigón, las piedras grandes (img. B) y los estanques interrumpen la propagación de la vibración y la sombra acústica que generan reduce la efectividad. Los parterres (img. C) y los montones de tierra (img. D) no son ubicaciones adecuadas, ya que la tierra removida no trasmite bien las vibraciones. Por otra parte, los animales suelen cavar sus nidos en un suelo firme, principalmente en las zonas tranquilas del jardín (img. E).

Instalación del dispositivo:

Enroscar el dispositivo en el suelo por medio del tornillo de tierra en ángulo recto con respecto de la superficie hasta el anillo de tope (img. F). El ángulo recto con respecto de la superficie debe tenerse presente igualmente en el caso de laderas (img. G). Para facilitar su introducción, remójese el suelo seco con agua (img. H). El tornillo de tierra cónico hace que la tierra que rodea al dispositivo se compacte, lo que provoca que, una vez se haya secado, la transmisión con la tierra sea especialmente buena.

En el caso del Mole Stop Solar:

Insertar el panel solar en la tierra y orientarlo paralelamente al recorrido del sol (en dirección sur) (img. I).

ATENCIÓN: En caso de funcionamiento con el «Adaptador de 230 V», batería solar u otra fuente de alimentación externa, ¡será necesario quitar las baterías del dispositivo!

PUESTA EN MARCHA:

Regulación de la intensidad:

Al principio, deberá ajustar el regulador de intensidad en posición media (img. J). Accionar el interruptor de encendido/apagado y aumentar el ajuste de la intensidad hasta que

el dispositivo emita las máximas vibraciones por resonancia sin que lleguen a producirse ruidos por los contactos de la batería, etc.

Dependiendo de las condiciones del suelo (transmisión con la tierra), si el ajuste de la intensidad es excesivamente elevado, el dispositivo se saldrá de la frecuencia de resonancia. Esto puede identificarse por medio de un tono agudo (frecuencia). O bien, provocará ruidos en el aire por una emisión de ultrasonidos no deseada. En ambos casos, pese a que el ajuste de la intensidad sea máximo, se producirá una baja emisión de ultrasonidos en la tierra, lo que disminuirá considerablemente la efectividad del dispositivo. El rango de regulación y la intensidad máxima dependen del voltaje de la fuente de energía.

Selección de programa (img. K):

P1: Duración de la vibración breve, para infestaciones leves o como medida preventiva. Duración de la batería de 8 a 10 semanas, aproximadamente.

P2: Duración de la vibración prolongada, para una difusión sonora más intensa. Duración de la batería de 3 a 4 semanas, aproximadamente.

Para evitar una nueva infestación es necesario dejar el dispositivo continuamente en funcionamiento (P1). Volver a ahuyentar a los animales lleva mucho más tiempo y es considerablemente más difícil que evitar que vuelvan a establecerse.

En ocasiones puede suceder que algún topo especialmente persistente reaccione a la perturbación incrementando su actividad durante los primeros días. En ese caso, al igual que en el caso de una infestación extremadamente elevada, habrá que ajustar el botón de selección de programas en P2.

Comprobación del funcionamiento:

a) La comprobación del suministro de energía se activa mediante el botón «TEST» y se indica a través del piloto LED (verde) (img. L).

b) Cada vez que se enciende «ON» comienza una vibración de duración prolongada (img. M). Solo entonces comienza el programa de intervalos aleatorios (P1, P2). El regulador de intensidad responde dentro de un rango de regulación en función de la tensión. De no ser así, habrá que comprobar el correcto funcionamiento del suministro de energía. Si esto no diera resultado, el dispositivo, junto con el suministro de energía y el certificado de garantía cumplimentado o el justificante de compra, deberán enviarse al centro de asistencia técnica o comerciante especializado competente para su comprobación.

DECLARACIÓN CE DE CONFORMIDAD

La declaración de conformidad de la UE puede solicitarse al editor.



EE

ÜLDIST

MOLE STOP saab kasutada muretult uruhiirte ja multide vastu. Sellest hoolimata sõltub saavutatav edu tugevalt välistest tingimustest, näiteks maapinnast, tabandumise tugevusest, ümbritsevast temperatuurist, kuna need on teguriteks keskkonda kahjustavate mürkide kasutamisel.

Infestatsioonikatse:

Sondi abil (nt puupulk) tuleb tuvastada käigud ning vabas-tada need mõnedest kohtadest u 30 cm pikkuses. Auke tuleb regulaarselt kontrollida. Need, mis esimesena kinni aetakse, on enamasti pesa läheduses.

Toimeaeg

Kuna loomad ei taha meelsasti oma harjumuspärasest elupaigast lahkuda, võib kogemuste põhjal minna kuni 3 nädalat, kuni loomad ultraheliga täidetud ruumist lahkuvad. Selle aja jooksul ei tohiks seadme asukohta muuta. Toime algust saab määrata uute mullahunnikute vähenemisega või nende kaugenemisega seadme. Olemasolevad mulla-hunnikud tuleb tasandada.

Lisateave päikeserežiimi kohta:

Päikesevalgus muundatakse päikeseelementides otse elektrini energiaks ning salvestatakse integreeritud NiCd-akus. Seda energiat kasutatakse tööks öösel ja pilvise ilmaga. Aku pideva töö korral (laadimine ja tühjaks laadimine) on eeldatav kasutusiga mitu aastat. Kui päikeseakut ei kasutata pidevalt, lüheneb selle kasutusiga. Selleks, et tagada kasutatud akude keskkonnasäästlik käitlemine, soovime neid vahetada vastavates teenindustes.

OHUTUSJUHISED

Patareid:

Kasutage seadmes ainult ettenähtud patareid, madala jõudlusega tsinksüsinik-patareid ei ole selle seadme jaoks mõeldud. Pidage patareide sisestamisel silmas õiget polaarsust. Ärge segage patareid vanade või tühjade patareidega. Seadme pikema kasutuseta seismise ajal võtke patareid välja, et vältida nende lekkimist. Pidage patareide käitlemisel silmas keskkonnakaitset. Ärge visake patareid olmejäätmete hulka, vaid andke need kogumispunktidesse.

Päikesepaneel:

Palun pidage silmas, et seade pole mõeldud kasutamiseks temperatuuril alla 0 °C. Hoidke seadet alla 0 °C temperatuuril korral suletud ruumis.

Kasutamine:

Ärge asetage seadet kunagi väikelaste lähedale! Kontrollige seadet regulaarselt kahjustuste osas. Kui seadmel esineb kahjustusi, siis ärge parandage neid kunagi ise. Saatke seade vastavale teeninduse aadressile.

Laste ohutus:

Ärge jätke pakendi osasid (plastikkotid, kartong jms) laste käeulatusse. Kasutage seadet eriti ettevaatlikult, kui läheduses on lapsi. Ärge andke seadet lastele mängimiseks.

ENNE KASUTUSELEVÖTTU

Asukoht:

Mida tugevam pinnas, seda parem on toime. Helilainete levimine on peaaegu ringikujuline (joonis A). Betoonplaadid, suured kivid (joonis B), aga ka aiatiigid katkestavad vibratsiooni levimist ning vähendavad toimet tekkivate akustiliste varjude tõttu. Peenrad (joonis C) või mullahunnikud (joonis D) ei ole sobivad asukohad, sest kobestatud maapind kannab võnkeid halvasti edasi. Hoolimata sellest teevad loomad oma pesad tugevamasse pinnasesse, enamasti aia rahulikku piirkonda (joonis E).

Seadme paigaldamine:

Seade tuleb pinnasekrivuga õige nurga all kuni stopperrõngani pinnasesse keerata (joonis F). Ka kallakute peal tuleb järgida õiget nurka pinnase suhtes (joonis G). Keeramise hõlbustamiseks tuleks läbikuivanud pinnast veega niisutada (joonis H). Koonilise pinnasekrivuga tihendatakse seadme ümber olevat mulda, mille tõttu tekib pärast kuivamist eriti hästi heli edasi kandev ühendus mullaga.

Mole Stop Solari korral:

pistke päikesepaneel mulda ja suunake see paralleelselt päiksega (lõunasuunas) (joonis I).

TÄHELEPANU! 230 V adapteri või päikeseaku kasutamisel tuleb patareid seadme kindlasti eemaldada!

KASUTUSELEVÖTT

Tugevuse reguleerimine:

Alguses seadistage tugevusregulaator keskmisesse asendisse (joonis J). Vajutage sisse ja välja lülitamise nuppu ning suurendage tugevuse reguleerimist, kuni seade edastab maksimaalseid resonantsivõnkeid ning ei teki muud häirivat müra patareikontaktidest jne. Olenevalt maapinna omadustest (laineid edastav ühendus mullaga) võib seade liiga suure tugevusseadistuse korral resonantsisagedusest halvasti edastada. Seda saab tuvastada kõrge heli (sageduse) abil. Ka võib õhus olla kuulda soovimatut staatilist müra. Mõlemal juhul edastatakse mullas laineid kehvasti hoolimata maksimaalsest tugevusseadistusest, mistõttu väheneb seadme toime märkimisväärselt. Reguleerimisvahemik ja maksimaalne tugevus olenevad energiaallika pingest.

Programmivalik (joonis K):

P1: lühike vibratsioonikestus, väheste tabandumise või ennetavate meetmete korral. Patareide kestus u 8–10 nädalat.

P2: pikk vibratsioonikestus, intensiivsema akustilise häire tekitamiseks, patareide kestus u 3–4 nädalat.

Selleks, et vältida uut tabandumist, tuleb seadet kindlasti kasutada pidevalt (P1). Uus peletamine on ajakulukas ja tõenäoliselt keerulisem kui uue populatsiooni tekke vältimine. Mõnikord võib tulla ette, et eriti järjekindlad mutid reageerivad häirimisele esimestel päevadel rohkemate kaevamisega. Sel juhul, nagu ka eriti suure tabandumise korral, asetage programmivalikunupp P2 peale.

Talitluse kontroll:

a) Toite kontrollimiseks tuleb aktiveerida nupp „TEST“ ja

peab sūttima LED (roheline) (joonis L).

b) Iga sisselūlitamise „ON” korral kāivītib pikem pūsvībrat-sioon (joonis M). Alles siis algab juhuslikult juhitud intervall-programm (P1, P2). Tugevusregulaator aktiveerib pingest sōltuvale reguleerimisvahemikule. Kui see pole nīi, siis tuleb kontrollīdīda toīte ōīget talītlust. Kui see ē ēle edukas, saatke seade koos toītevarustuse ja tādētdud garantīleīhega vōī ostušeķīga pādevasse teenīdusse vōī oma edasīmūū-jale kontrollīmīseks.

EÜ-VASTAVUSTUNNISTUS

EÜ-vastavustunnīstust saab kūsīda vāļjaandjalt.



LV

VISPĀRĪGA INFORMĀCIJA

MOLE STOP bez problēmām var izmantot cīņā ar stru-pastēm un kurmjēm. Taču, pielītojoj šō īerīci, ārējiem apstākļēm, piemēram, augsnes īpašībām, dzīvnieku īnvā-zījas īntensīvītei, apkārteījai temperatūrai, utt., būs lielāka īetekme uz sasniedzamo rezultātu nekā gadījumos, kad tiek pielītojotas vīdeī kaitīgas īndes.

Aizrakšanas tests:

ar zondes (piemēram, koka stīnīša) palīdzību īztaustīet ējas un dažās vīetās tās atrociēt apm. 30 cm garumā. Regu-lāri pārbaudīet atvērētās vīetas. Tās ējas, kas tiek aizraktas vīspīrms, vīsbīežāk atrodas līgzdas tuvumā.

Iedarbības laiks:

ņemot vērā, ka dzīvniekus īr ļoti grūti padzīt no vīņu īerastās dzīves telpas, no pīeredzes varam teikt, ka process var aizņemt līdz 3 nedēļām, līdz dzīvnieki pametīs ar ultraskaņu piepīldīto telpu. Šajā laikā nedrīkst mainīt īerīces atrašanās vīetu. īerīces īedarbības sākumu var konstatēt pēc jaunu zemes rakumu mazināšanās vai to veidošanas aizvīen lielākā attālumā no īerīces. Esošie zemes rakumi īr jānolīdzīna.

Papīlīdu īnformācija īerīces līetošanai saules baterīju režīmā:

saules baterījas saules gaīsmu uzreiz pārveīdo elektrīskajā strāvā, kas tiek uzkrāta īebūvētajā NiCd akumulatorā. Šī enerģīja tiek īzmantota energoapgādeī naktī, kā arī tad, kad laīks īr apmācies. īzmantojoj akumulatorus (uzlādējoj un īzlādējojies) regulāri, īr sagaidāms, ka tie kalpos daudz gadu garumā. Ja saules akumulators netīek līetots regulāri, tā kalpošanas īlgums samazīnās. Laī nodrošinātu nolīetoto akumulatoru vīlīzāciju vīdeī draudzīgas vīedā, īeteīcāms to nomaiņu teikt kādā no norādītajām servīsa darbnīcām.

DROŠĪBAS NORĀDĪJUMI

Baterījas:

līetojoj īerīci tīkai ar tāda veīda baterījām, kādas tai īr paredzētas; mazjaudīgās cīnka-oglekļa baterījas īerīceī nav piemērotas. līvītojoj baterījas, nodrošinīet, laī tiek īevērota pareīza polarītāte. Neīevītojojiet vīenlācīgi jaunas un vecas vai īzlādējūšās baterījas. Ja paredzāms, ka īerīce netīeks līetota īlgāku laīku, īzņemiet baterījas, laī nepīeļautu to

īztecēšanu. īutilizējoj baterījas, nodrošinīet, laī tiek īevēroti vīdes aizsardzības noteīkumi. Neutilizējojiet baterījas kopā ar sadzīves atkrītumīem, bet nododīet tās attīcīgajā atkrītumu pieņemšanas punktā.

Saules panelīs:

ņemiet vērā, ka īerīce nav piemērota līetošanai temperatūrā, kas īr zemāka par 0 °C. Ja temperatūra īr zemāka par 0 °C, uzglabājīet īerīci slēgtās telpās.

Līetošana:

nekad nenovītojojiet īerīci mazu bērnu tuvumā! Regulāri pārbaudīet īerīci, vai tai nav bojājumu. Ja īerīceī tiek konstatēti bojājumi, nekad neveīcīet tās remontu pašu spēkīem. Nosūtīet īerīci remonta veīkšanai uz kādu no servīsiem, kura adrese īr norādīta dokumentos.

Bērnu drošība:

nekad neatstājīet īesainījuma daļas (plastmasas maīsiņus, kartonu, utt.) vīetās, kur tās īr pieejamas bērniem. Ja apkārtnē uzturas bērni, līetojoj īerīci, īevērojot īpašu piesardzību. Nekad neļaujīet bērniem spēlēties ar īerīci.

PIRMS LĪETOŠANAS SĀKUMA

Uzstādīšanas vīeta:

jo stingrāks pamats, jo lielāks efekts. Vībrācijas īzplatās aptuveni rīņķveīdīgi (att. A). Betona plāksnes, lielī akmeņī (att. B), kā arī dārza dīķī pārtrauc vībrācijas īzplatību un veīdojōšās akustīskās ēnas dēļ mazīna īerīces īfektīvītātī. Dārza dobes (att. C) vai kurmjū rakumi (att. D) nav piemērotas uzstādīšanas vīetas, jo īrdena zeme slīkti vada vībrāciju. Turklāt dzīvnieki savas līgzdas īerīko cīetā zemē, lielākoties kādā mīerīgā dārza nostūrī (att. E).

īerīces uzstādīšana:

ar zemes urbja palīdzību īeskūrūvējoj īerīci zemē taisnā leņķī pret vīrsmu līdz atdures gredzenam (att. F). Arī tādā situācijā, kad īerīce tiek līetota nogāzē, nodrošinīet, laī īerīce atrodas taisnā leņķī pret vīrsmu (att. G). Laī atvīeglotu īeurbšanu, īzīuvušu zemi samītrīnīet ar ūdenī (att. H). īzmantojoj konīsko zemes urbi, zeme ap īerīci tiek sablīvēta, kā rezultātā pēc īzīūšanas īzveīdojas labs, skaņu vadītspē-jīgs savīenojums ar grūntī.

Mole Stop Solar:

īespraudīet saules panelī zemē un nolīmeņojīet to paralēli saules ceļam (dīenvīdu vīrzīenā) (att. I).

UZMANĪBU: līetojoj īerīci ar „230 V adapterī” vai saules baterījām vai kādu cītu ārēju strāvas avotu, no īerīces obligātī jāīzņem baterījas!

LĪETOŠANAS SĀKŠANA

īntensīvītes regulēšana:

sākumā noregulējoj īntensīvītes regulatoru centrālajā pozīcijā (att. J). Nospīedīet īesl./īzsl. slēdzi un paaugstīnīet īntensīvītes īestatījumu, līdz īerīce sāk raidīt maksīmālas rezonanses vībrācijas, bet vēl nerodas traucējōšī trokšņī, piemēram, no baterīju kontaktīem. Atkarībā no augsnes īpašībām (skaņu vadītspējīgs savīe-nojums ar grūntī) pārāk augsta īntensīvītes īestatījuma dēļ

ierice yra viziet no rezonanses frekvences. To var atpazīt pēc augstā skaņas toņa (frekvences). Vai, rodoties traucējošiem trokšņiem, rodas nevēlama skaņas novadīšana gaisā. Abos gadījumos maksimāla intensitātes iestatījuma rezultātā notiek neliela skaņas novadīšana uz grunti, kā rezultātā būtiski samazinās ierices jauda. Regulēšanas diapazons un maksimālā intensitāte ir atkarīga no enerģijas avota sprieguma.

Programmas izvēle (att. K):

P1: īss vibrāciju ilgums - nelielas dzīvnieku invāzijas gadījumā vai kā profilaktisks pasākums. Baterijas kalpošanas ilgums apm. 8 līdz 10 nedēļas.

P2: liels vibrāciju ilgums, intensīvākas skaņas veidošanas gadījumā baterijas kalpošanas ilgums apm. 3 līdz 4 nedēļas. Lai nepieļautu atkārtotu invāziju, ierice obligāti ilgstoši jālieto nepārtrauktā darba režīmā (P1). Dzīvnieku atkārtota aizbiedēšana ir laikietilpīgs un daudz grūtāks process nekā neļaut dzīvniekiem izvaidot jaunu apmetni. Dažkārt mēdz gadīties, ka īpaši neatlaidīgs kurmis pirmajās dienās uz traucējumu reaģē, pastiprinot rakšanas aktivitātes. Tādā gadījumā, kā arī konstatējot ārkārtīgi plašu invāziju, pārslēdziet programmas izvēles taustiņu uz P2.

Darbības pārbaude:

- Strāvas apgādes pārbaudi veic, aktivizējot taustiņu „TESTS”, un tā tiek attēlota ar gaismas diodes palīdzību (zaļā krāsā) (att. L).
- Ikreiz, ieslēdzot „ON”, ierice sāk ilgstoši vibrēt (att. M). Tikai pēc tam sākas pēc nejaušības principa vadītā intervālā programma (P1, P2). Intensitātes regulators sāk darboties no sprieguma atkarīgajā regulēšanas diapazonā. Ja tas nenotiek, ir jāpārbauda, vai strāvas padeve darbojas bez traucējumiem. Ja tas nelīdz, ierice ar visu strāvas padeves sistēmu un aizpildīto garantijas talonu vai pirkuma čeku ir jānosūta uz pārbaudi atbildīgajai servisa darbnīcai vai savam specializētās tirdzniecības pārstāvim.

EK ATBILSTĪBAS DEKLARĀCIJA

EK atbilstības deklarāciju var pieprasīt pie ražotāja.



BENDROJI INFORMĀCIJA

MOLE STOP yra paprastas naudoti prietaisas, atbaidantis pelēnus ir kurmius. Vis dėlto galimi rezultatai yra labiau priklausomi nuo išorinių veiksnių, pavyzdžiui, dirvožemio sąlygų, kenkėjų skaičiaus, aplinkos temperatūros, nei naudojant aplinkai kenksmingus nuodus.

Rausimo vietų patikrinimas:

Suraskite strypu (pvz., medine lazdele) urvilius ir pralaukite juos per maždaug 30 cm ilgio. Reguliariai tikrinkite angas. Tos, kurios bus užkapstomos pirmiausia, paprastai yra šalia lizdo.

Veikimo laikas:

Gyvūnai nėra linkę palikti savo įprastinės buveinės, taigi, remiantis mūsų patirtimi, gali užtrukti iki 3 savaitių, kol jie

pasišalinis iš ultragarsu veikiamos zonos. Šiuo laikotarpiu prietaiso pastatymo vieta neturi būti keičiama. Pasireiškęs prietaiso poveikis matomas iš naujų kauburių skaičiaus mažėjimo ar didėjančio jų atstumo iki prietaiso. Esami žemės kauburiai turėtų būti sulgyinti su žeme.

Papildoma informacija, susijusi su saulės modulio naudojimu:

Saulės elementai saulės šviesos energiją paverčia tiesiogiai į elektros energiją, kuri kaupiama integruotame NiCd akumuliatoriuje. Ši energija naktį ir apsiniaukus naudojama kaip maitinimo šaltinis. Nuolat naudojant akumuliatorių (įkraunant ir iškraunant) jis gali būti eksploatuojamas daugelį metų. Jeigu saulės baterijos akumuliatorius nėra nuolat naudojamas, jo eksploatavimo trukmė sumažėja. Tam, kad būtų užtikrintas panaudoto akumuliatoriaus šalinimas aplinkai saugiu būdu, rekomenduojame keisti akumuliatorių viename iš nurodytų techninės priežiūros centrų.

SAUGOS NURODYMAI

Baterijos:

Naudokite prietaisą tik su nurodytomis baterijomis, mažos talpos cinko-anglies baterijos šiam prietaisui netinka. Įdėdami baterijas atkreipkite dėmesį į baterijų poliškumą. Nesumaišykite baterijų su netinkamomis naudoti arba išsikrovusiomis baterijomis. Jeigu ketinate nenaudoti prietaiso ilgesnį laiką, baterijas išimkite, kad būtų išvengta elektrolito ištekėjimo. Šalindami baterijas neterškite aplinkos. Baterijų negalima šalinti kartu su buitinėmis atliekomis, jos turi būti pristatytos į surinkimo punktą.

Saulės modulis:

Atkreipkite dėmesį į tai, kad prietaisas nėra skirtas naudoti žemesnėje nei 0 °C temperatūroje. Kai aplinkos temperatūra yra žemesnė nei 0 °C, laikykite prietaisą uždaroje patalpoje.

Eksploatavimas:

Niekada nelaikykite prietaiso mažiems vaikams pasiekiamoje vietoje! Reguliariai tikrinkite, ar prietaisas nepažeistas. Aptikę prietaiso pažeidimą, jokių būdu neremontuokite jo patys. Nusiųskite prietaisą nurodytu techninės priežiūros centro adresu.

Vaikų saugos užtikrinimo taisyklės

Nepalikite pakuočių dalių (plastikinio maišo, kartoninės dėžės, kt.) vaikams pasiekiamoje vietoje. Jeigu netoliese yra vaikų, naudokite prietaisą ypač atsargiai. Neleiskite vaikams žaisti su prietaisu.

PIEŠ PRAEDANT NAUDOTI PIRMĄ KARTĄ

Pastatymo vieta:

Kuo kietesnis gruntas, tuo geresnis poveikis. Vibracija skleidžiama spinduliu aplink prietaisą (A pav.). Betono plokštės, dideli akmenys (B pav.), taip pat sode įrengti tvenkiniai trukdo vibracijos skleidimą ir dėl susidariusio akustinio šešėlio sumažina prietaiso poveikį. Sodo lysvės (C pav.) arba kurmiarausiai (D pav.) yra netinkamos vietos prietaisui statyti, nes per purią dirvą blogai perduodama vibracija. Be to, gyvūnai daro savo lizdus kietoje žemėje, paprastai ramiose sodo vietose (E pav.).

Prietaiso pastatymas:

Prietaisą sukite stačiu kampu į žemės paviršių sraigto žemyn, kol gylio ribotuvo žiedas atsirems į žemės paviršių (F pav.). Taip pat ir šlaituose prietaisas turi būti įsuktas stačiu kampu į paviršių (G pav.). Tam, kad įsukti būtų lengviau, išdžiūvusį dirvožemį sudrėkinkite vandeniu (H pav.). Dėl kūginės į žemę sukamo sraigto formos žemė aplink prietaisą suspaudžiama, todėl išdžiūvus užtikrinamas ypač geras garso perdavimas žeme.

„Mole Stop Solar“ atveju:

Saulės modulį įkiškite į žemę ir nukreipkite lygiagrečiai saulės judėjimo krypčiai (į Pietus) (I pav.).

DĖMESIO: Naudojant prietaisą su 230 V adapteriu arba saulės baterijos akumuliatoriumi ar kitu išoriniu maitinimo šaltiniu būtina iš prietaiso išimti baterijas!

PALEIDIMAS**Intensyvumo reguliavimas:**

Iš pradžių intensyvumo reguliatorių nustatykite į vidurinę padėtį (J pav.). Tada paspauskite jungimo / išjungimo jungiklį ir didinkite intensyvumo nustatymą, kol prietaisas pradės skleisti maksimalią rezonansinę vibraciją, tačiau dar nesigirdėd pašalinio triukšmo dėl susiliečiančių baterijų ar pan.

Priklausomai nuo dirvožemio (kurioje perduodami garso bangų sukelti virpesiai) savybių, nustačius per didelį intensyvumą prietaisas pradeda veikti už rezonansinio dažnio ribų. Tai galima atpažinti iš aukšto garso (dažnio). Arba dėl papildomo triukšmo garsas pradeda sklįsti oru. Abiem atvejais, nepaisant nustatyto didžiausio intensyvumo, tik nedidelė dalis garso sukeltų virpesių sklinda žeme, todėl prietaiso veiksmingumas žymiai sumažėja. Reguliavimo diapazonas ir maksimalus intensyvumas priklauso nuo maitinimo šaltinio įtampos.

Programos pasirinkimas (K pav.):

P1: Trumpa vibracijos trukmė, esant nedideliame nepageidaujamo gyvūnų kiekiui arba kaip prevencinė priemonė. Baterijų eksploatavimo trukmė apie 8–10 savaitių.

P2: ilga vibracijos trukmė, intensyvesnio garso bangų sklaidimo atveju baterijų eksploatavimo trukmė apie 3–4 savaites.

Norint, kad neatsirastų naujų gyvūnų, prietaisas turėtų būti naudojamas nuolat (P1). Iš naujo išbaidyti gyvūnus užima daug laiko ir yra žymiai sunkiau, nei užkirsti kelią jų atsiradimui.

Kartais gali atsitikti taip, kad itin atkaklus kurtis į trikdymą pirmosiomis dienomis reaguos intensyviau raudamas žemę. Tokiu atveju programos pasirinkimo mygtuku nustatykite programą P2.

Veikimo patikrinimas:

- Elektros srovės tiekimas tikrinamas paspaudžiant mygtuką „TEST“ ir parodomas užsidegiant LED indikatoriumi (žalias) (L pav.).
- Kiekvieną kartą nustačius jungiklį į padėtį „ON“ prasideda ilgesnį laiką trunkanti nuolatinė vibracija (M pav.). Tik tada įsijungia atsitiktinių intervalų programa (P1, P2). Intensyvumo reguliatorius reaguoja į nuo įtampos priklausančią reguliavimo diapazoną. Jeigu taip neatsitinka, reikia patikrinti,

ar energijos tiekimas vyksta be trikių. Jeigu tai nepadaeda, išsiųskite prietaisą kartu su maitinimo šaltiniu ir užpildytu garantiniu lapu arba pirkinį patvirtinančiu dokumentu patikrinimui į atitinkamą techninės priežiūros centrą arba pardavėjų.

EB ATITIKTIES DEKLARACIJA

EB atitikties deklaraciją galima paprašius gauti iš leidėjo.

**RU****ОБЩИЕ СВЕДЕНИЯ**

MOLE STOP отлично подходит для борьбы с полевыми мышами и кротами. Однако по сравнению с ядами, наносящими вред окружающей среде, реальная эффективность устройства сильнее зависит от таких внешних факторов, как почвенные условия, количество вредителей, окружающая температура и т.д.

Пробная раскопка:

С помощью шупа (например, деревянной палки) обнаружить ходы и в некоторых местах раскопать их на участке длиной прибл. 30 см. Регулярно проверять отверстия. Те из них, которые будут закопаны первыми, как правило, находятся рядом с гнездом.

Время действия:

Поскольку весьма непросто изгнать животных из их привычного места обитания, опыт показывает, что может пройти до 3 недель, прежде чем они покинут зону распространения звуковых волн. В течение данного времени не рекомендуется менять место размещения устройства. О том, что устройство начало действовать, может свидетельствовать уменьшение количества новых кучек земли или увеличение расстояния от них до устройства. Имеющиеся кучки земли рекомендуется разровнять.

Дополнительная информация о работе от солнечной батареи:

Солнечный свет в солнечных батареях напрямую преобразуется в электрический ток, который накапливается во встроенном никель-кадмиевом аккумуляторе. Данная энергия используется в ночное время и при пасмурной погоде для снабжения устройства электроэнергией. При постоянной работе аккумулятора (заряд и разряд) ожидаемый срок службы составляет несколько лет. Если солнечный аккумулятор используется не постоянно, срок его службы сокращается. Чтобы гарантировать утилизацию использованных аккумуляторов в соответствии с экологическими требованиями, мы рекомендуем производить их замену в одном из указанных сервисных центров.

УКАЗАНИЯ ПО БЕЗОПАСНОСТИ**Батарейки:**

Используйте в приборе только предусмотренные батарейки, цинко-угольные батарейки малой мощности не



предназначены для применения в устройстве. При установке батареек соблюдайте правильную полярность. Не смешивайте батарейки со старыми или разряженными батарейками. Если устройство не используется в течение длительного времени, извлеките батарейки, чтобы они не потекли. При утилизации батареек соблюдайте действующие экологические предписания. Не выбрасывать батарейки вместе с бытовыми отходами, вместо этого их следует сдать в специальный приемный пункт.

Солнечная панель:

Помните о том, что устройство не предназначено для работы при температуре ниже 0 °С. При температурах ниже 0 °С храните устройство в закрытом помещении.

Применение:

Никогда не размещайте устройство рядом с маленькими детьми! Регулярно осматривайте устройство на наличие повреждений. Если устройство имеет повреждения, не пытайтесь отремонтировать его самостоятельно. Отправьте устройство по указанному адресу сервисной службы.

Безопасность детей:

Не оставляйте упаковочные материалы (пластиковый пакет, картон и т.д.) в зоне доступа детей. Используйте устройство с предельной осторожностью, если рядом находятся дети. Никогда не давать детям играть с устройством.

ПЕРЕД ВКЛЮЧЕНИЕМ

Место установки:

Чем плотнее почва, тем эффективнее работает устройство. Колебания распространяются примерно по кругу (рис. А). Бетонные плиты, крупные камни (рис. В), но также и садовые пруды препятствуют распространению вибрации и создают звуковую тень, которая снижает эффективность действия устройства. Садовые клумбы (рис. С) или холмики вырытой земли (рис. D) не подходят для установки устройства, т.к. рыхлая земля плохо проводит колебания. Кроме того, животные делают гнезда в твердой почве, обычно в тихой части сада (рис. E).

Установка устройства:

С помощью винтового колышка до упорного кольца вкрутить устройство в землю под прямым углом к поверхности (рис. F). На склонах установку также следует производить под прямым углом к поверхности (рис. G). Для того, чтобы устройство легче вкручивалось, сухую почву следует размять водой (рис. H). Благодаря конической форме винтового колышка земля вокруг устройства уплотняется, из-за чего после высыхания создается соединение с почвой, имеющее максимально высокую звукопроводимость.

Для моделей Mole Stop Solar:

Вставить солнечную панель в землю и повернуть по ходу движения солнца (в южном направлении) (рис. I).

ВНИМАНИЕ: При работе от „адаптера 230 В” или солнечного аккумулятора либо от другого внешнего источника тока обязательно следует извлечь из устройства батарейки!

ВКЛЮЧЕНИЕ

Регулировка интенсивности:

Сначала установить регулятор интенсивности в среднее положение (рис. J). Нажать выключатель Вкл./Выкл. и повышать настройку интенсивности, пока устройство не начнет испускать максимальные резонансные колебания и при этом еще будут отсутствовать шумовые помехи, вызванные контактами батареек и т.д. В зависимости от состояния почвы (звукопроводящее соединение с землей) при слишком высокой настройке интенсивности устройство выходит из частоты резонанса. На это указывает высокий звук (по частоте). Либо же в результате действия шумовых помех возможно нежелательное испускание звуковых волн в воздух. В обоих случаях несмотря на установку максимальной интенсивности звуковое излучение, испускаемое в землю, будет слабым, из-за чего эффективность устройства заметно снижается. Диапазон регулирования и максимальная интенсивность зависят от напряжения источника электроэнергии.

Выбор программы (рис. K):

P1: малая продолжительность вибрации, для невысокой степени поражения участка вредителями или в качестве профилактической меры. Срок службы батареек прилб. от 8 до 10 недель.

P2: большая продолжительность вибрации, для более интенсивного звукового воздействия, срок службы батареек прилб. от 3 до 4 недель.

Чтобы не допустить появления новых вредителей, обязательно необходимо, чтобы устройство оставалось постоянно включенным (P1). Заново прогнать вредителей занимает много времени и намного сложнее, чем предотвратить их появление.

В некоторых случаях особо упрямый крот в первые дни может отреагировать на раздражающие помехи повышением активности землеройной деятельности. В этом случае, как и при очень высокой степени поражения участка вредителями, кнопку выбора программы следует перевести в положение P2.

Функциональная проверка:

- Проверка электропитания активируется нажатием кнопки „ТЕСТ”, о ее проведении сигнализирует светодиодный индикатор (зеленый) (рис. L).
- После каждого включения „ВКЛ.” запускается длительная непрерывная вибрация (рис. M). Только после этого начинается выполнение интервальной программы со случайным управлением (P1, P2). Регулятор интенсивности активируется в зависимости от напряжения диапазоне регулирования. Если этого не происходит, необходимо проверить исправность электроснабжения. Если это не даст желаемого результата, устройство вместе с источником электропитания и заполненным гарантийным талоном или чеком о покупке необходимо отправить для проверки в авторизованный сервисный центр или Вашему дилеру.

ДЕКЛАРАЦИЯ СООТВЕТСТВИЯ СТАНДАРТАМ ЕС

Декларацию соответствия стандартам ЕС можно запросить у издателя.



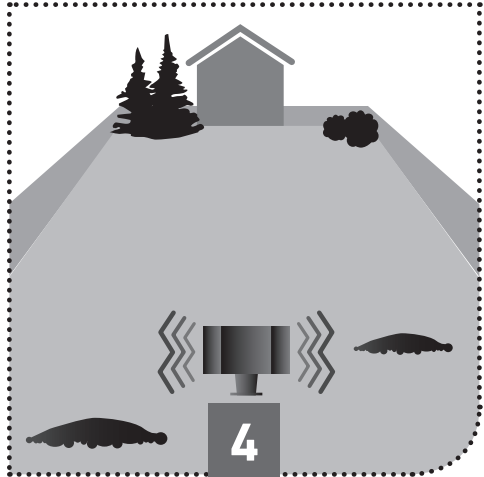
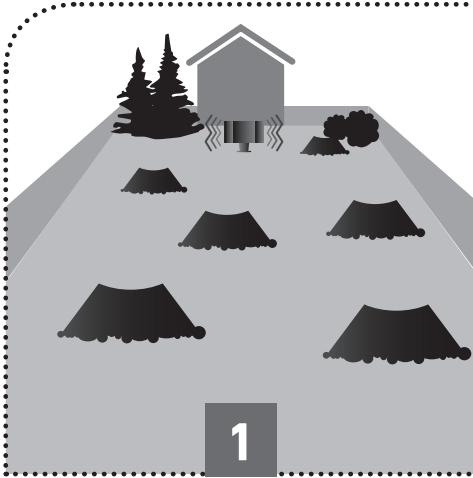

Typ.-Nr.: 02120/02125
RW-Nr.: N1959



WINDHAGER
HOME & GARDEN

Windhager Handelsges.m.b.H.
Industriestraße 2
5303 Thalgau, Austria
office@windhager.eu

www.windhager.eu